



CIRCULAR PUSH-PULL
CONNECTORS
Y-CIRC P

NEW

Configure your product online!



configurator.yamaichi.de

Y-CIRC P
KONFIGURATOR

OVERVIEW OPEN HERE
ÜBERSICHT HIER ÖFFNEN



HOW TO USE OVERVIEW & SPEED SELECTION TABLE
ÜBERSICHT & SCHNELL AUSWAHL FINDEN SIE HIER



First page
Erste Seite aufschlagen

Fold-out 1 „Overview“
Aufklappseite 1 „Übersicht“

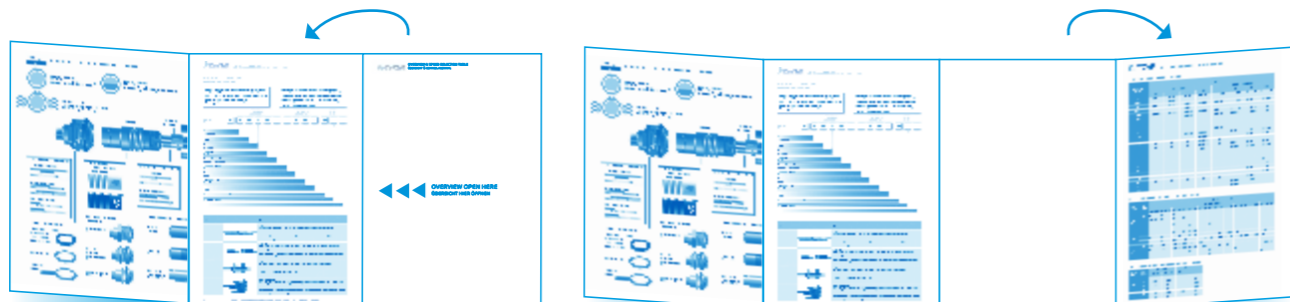

Open last page
Letzte Seite aufschlagen

Fold-out 2 „Speed selection Table“
Aufklappseite 2 „Schnell Auswahl“

GENERAL INFORMATION / ALLGEMEINE INFORMATIONEN

Features of the Y-Circ P Series / <i>Besonderheiten der Y-Circ P Serie</i>	6 to 7
About Yamaichi Electronics / <i>Über Yamaichi Electronics</i>	8
Internet Product Configurator / <i>Internet Produkt Konfigurator</i>	9

Y-CIRC P CIRCULAR CONNECTORS / Y-CIRC P RUNDSTECKVERBINDER

Part Number Definition / <i>Definition der Typnummer</i>	12
Technical Data / <i>Technische Daten</i>	13
Connector Series / <i>Steckverbinder-Serie</i>	14
Connector Type and Size / <i>Steckverbindertyp und -größe</i>	15 to 21
Keying System / <i>Kodiersystem</i>	22
Housing Surface / <i>Gehäuseoberfläche</i>	23
Pin Count / <i>Polzahl</i>	24 to 32
Contact Type, Contact Diameter, Wire Cross Section / <i>Kontakttyp, Kontaktdurchmesser, Litzenquerschnitt</i>	33
Collet System / <i>Spannzangensystem</i>	34 to 35
Bent Relief Colours / <i>Knickschutzfüllenfarben</i>	36

ACCESSORIES / ZUBEHÖR

Part Number Definition / <i>Definition der Typnummer</i>	38
Bent Reliefs, Colour Coding Washers, Washers, Tags, Nuts / <i>Knickschutzfüllen, Farbcodierringe, Unterlegscheiben, Muttern</i>	39 to 42
Tools / <i>Werkzeuge</i>	43 to 44

TECHNICAL INFORMATION / TECHNISCHE ANGABEN

Stripping Length / <i>Abisolierlängen</i>	46
Panel Cut Dimensions / <i>Abmessungen für den Gehäuseausschnitt</i>	47
Assembly Instructions / <i>Montageanleitung</i>	48 to 49
Material, Contact Resistance, IP Classification / <i>Material, Übergangswiderstand, IP-Schutzklasse</i>	50 to 51
Qualification Tests / <i>Qualifikationsprüfungen</i>	52
Conversion Table AWG to mm ² / <i>Umrechnungstabelle AWG zu mm²</i>	53
Product Safety Notice / <i>Hinweise zur Produktsicherheit</i>	54

CABLE ASSEMBLIES / KABELKONFEKTIONEN

Cable Assembly - Our Service / <i>Kabelkonfektion - Unser Service</i>	55
Part Number Definition / <i>Definition der Typnummer</i>	56

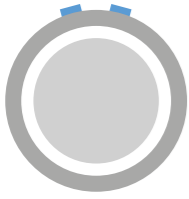

B-SERIES / B-SERIE
IP50 - Coding via keying at the housing
IP50 - Kodierung über Metallgehäuse

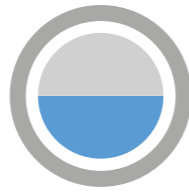

S-SERIES / S-SERIE
IP50 - Coding via keying at the insulator
IP50 - Kodierung über Hermaphrodit Isolatoren

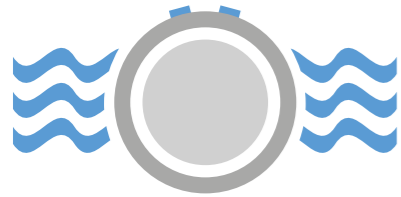

T-SERIES / T-SERIE
IP68 - Coding via keying at the housing
IP68 - Kodierung über Metallgehäuse

KEYING SYSTEM / KODIERSYSTEM

B/T-Series - Various Types
B/T-Serie - Verschiedene Typen

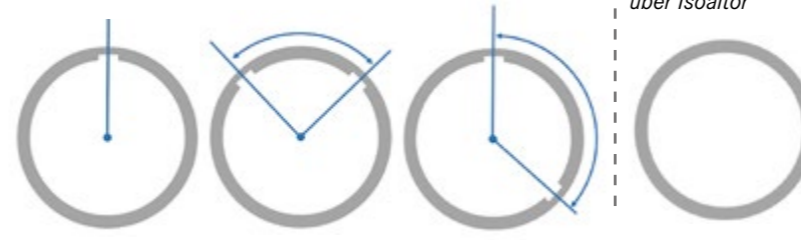

S-Series - Coding via insulator
S-Serie - Codierung über Isoaltor

CABLE DIAMETER / KABELDURCHMESSER

Various types/
Verschiedene Typen

End collet
Abschluss-Spannzange



1.0 to 12.1mm

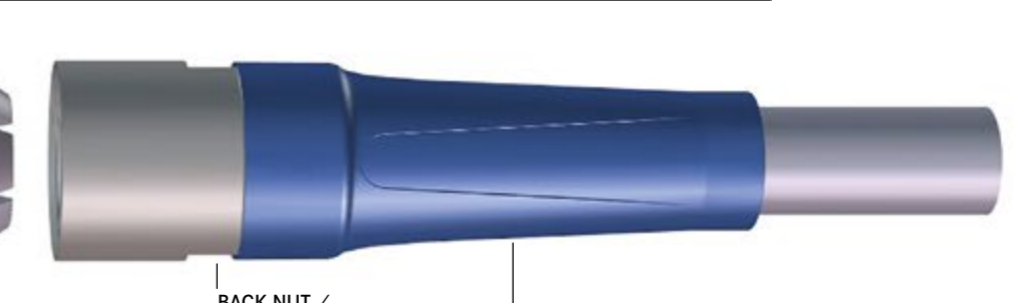
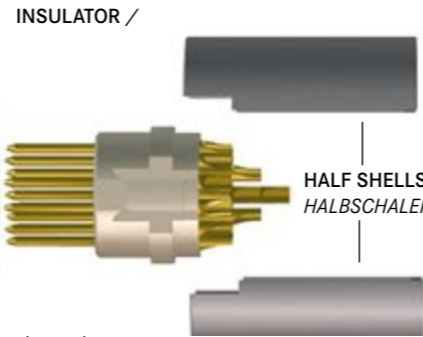

CONTACT TYPES / KONTAKTTYP

Print / PCB-Lötkontakte



Solder / Lötkontakte



Crimp / Crimpkontakte



HOUSING SURFACE / GEHÄUSEOBERFLÄCHE

Chrome / Chrom



Black Chrome / Schwarzchrom

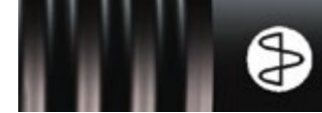

CONTACT TYPES / KONTAKTTYP

Solder / Lötkontakt



Crimp / Crimpkontakte



PIN COUNTS / POLZAHL

B / T-Series - 2 to 32

B / T-Serie - 2 bis 32

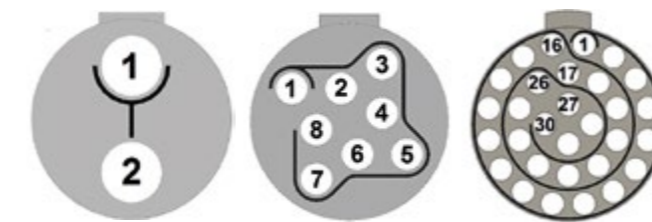

S-Series - 2 to 18

S-Serie - 2 bis 18

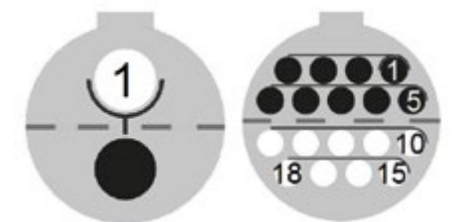

ACCESSORIES / ZUBEHÖR

Colour Coding Washers /
Farbcodiererringe

Various Colours
Verschiedene Farben



Locking Washer
Fächerscheibe



Solder Tag
Lötfaqne



WALL MOUNTED CONNECTORS

GERÄTEDOSEN

Front Mounting
Fronteinbau



Front/Backward
Mounting
Front/Rückseitiger
Einbau

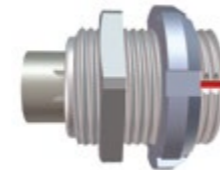

Backward Mounting
Rückseitiger Einbau



CABLE CONNECTORS / KABELSTECKVERBINDER

Cable Sockets
Kabeldosen



Cable Plugs
Kabelstecker



Wall Mounted
Cable Sockets
Geräte-Kabeldosen



BENT RELIEFS / KNICKSCHUTZTÜLLEN

Various Colours
Verschiedene Farben



90° PCB-SOCKETS / 90° PCB-DOSEN

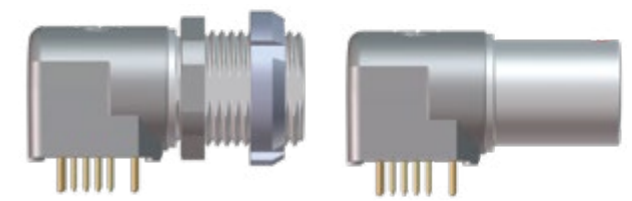

GENERAL INFORMATION / ALLGEMEINE INFORMATIONEN

Features of the Y-Circ P Series / <i>Besonderheiten der Y-Circ P Serie</i>	6 to 7
About Yamaichi Electronics / <i>Über Yamaichi Electronics</i>	8
Internet Product Configurator / <i>Internet Produkt Konfigurator</i>	9

Y-CIRC P CIRCULAR CONNECTORS / Y-CIRC P RUNDSTECKVERBINDER

Part Number Definition / <i>Definition der Typnummer</i>	12
Technical Data / <i>Technische Daten</i>	13
Connector Series / <i>Steckverbinder-Serie</i>	14
Connector Type and Size / <i>Steckverbindertyp und -größe</i>	15 to 21
Keying System / <i>Kodiersystem</i>	22
Housing Surface / <i>Gehäuseoberfläche</i>	23
Pin Count / <i>Polzahl</i>	24 to 32
Contact Type, Contact Diameter, Wire Cross Section / <i>Kontakttyp, Kontaktdurchmesser, Litzenquerschnitt</i>	33
Collet System / <i>Spannzangensystem</i>	34 to 35
Bent Relief Colours / <i>Knickschutztüllenfarben</i>	36

ACCESSORIES / ZUBEHÖR

Part Number Definition / <i>Definition der Typnummer</i>	38
Bent Reliefs, Colour Coding Washers, Washers, Tags, Nuts / <i>Knickschutztüllen, Farbcodieringe, Unterlegscheiben, Muttern</i>	39 to 42
Tools / <i>Werkzeuge</i>	43 to 44

TECHNICAL INFORMATION / TECHNISCHE ANGABEN

Stripping Length / <i>Abisolierlängen</i>	46
Panel Cut Dimensions / <i>Abmessungen für den Gehäuseausschnitt</i>	47
Assembly Instructions / <i>Montageanleitung</i>	48 to 49
Material, Contact Resistance, IP Classification / <i>Material, Übergangswiderstand, IP-Schutzklasse</i>	50 to 51
Qualification Tests / <i>Qualifikationsprüfungen</i>	52
Conversion Table AWG to mm ² / <i>Umrechnungstabelle AWG zu mm²</i>	53
Product Safety Notice / <i>Hinweise zur Produktsicherheit</i>	54

CABLE ASSEMBLIES / KABELKONFEKTIONEN

Cable Assembly - Our Service / <i>Kabelkonfektion - Unser Service</i>	55
Part Number Definition / <i>Definition der Typnummer</i>	56

**THE SERIES – DESIGNED AND MADE IN GERMANY
DIE SERIE – ENTWICKELT UND PRODUZIERT IN DEUTSCHLAND**

With the Y-Circ P series Yamaichi Electronics offers an improved push-pull circular connector series. The series is designed, qualified and produced in Germany, which means fast reaction to the needs of our European customers. The high grade of vertical range of manufacturing ensures highest quality and short delivery times.

The product portfolio includes also various matching accessories and cable assemblies for the Y-Circ series. We offer standard and customer specific products.

Yamaichi Electronics bietet mit der Y-Circ P Serie einen optimierten Rundsteckverbinder an, der sowohl in Deutschland entwickelt als auch qualifiziert und produziert wird. Somit antworten wir schnell auf die Wünsche unserer europäischen Kunden. Die hohe Fertigungstiefe gewährleistet höchste Produktqualität und kurze Lieferzeiten.

Das Produktportfolio beinhaltet passendes Zubehör sowie Kabelassemblierungen für die Y-Circ P Serie. Wir bieten Standardvarianten und kundenspezifische Lösungen an.

**PUSH-PULL LOCKING MECHANISM – SAFE AND RELIABLE
PUSH-PULL VERRIEGELUNGSMECHANISMUS – SICHER UND ZUVERLÄSSIG**

The push-pull locking system is a very safe and reliable locking mechanism. The connection is fastened reliably even under harsh conditions. It can be mated and unmated without screws or tools and even in very limited space.

Der Push-Pull Verriegelungsmechanismus ist äußerst sicher und zuverlässig. Auch unter extremsten Umgebungsbedingungen ist eine zuverlässige Verbindung garantiert. Die Verbindung kann ohne Schrauben oder andere Werkzeuge, auch bei wenig Platz, gut gesteckt und gelöst werden.

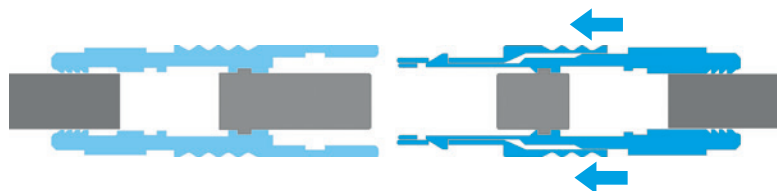

Open Position

The connector locks automatically when the plug is pushed into the socket.

Offene Position

Durch Einführen des Steckers in die Buchse verriegelt der Steckverbinder automatisch.

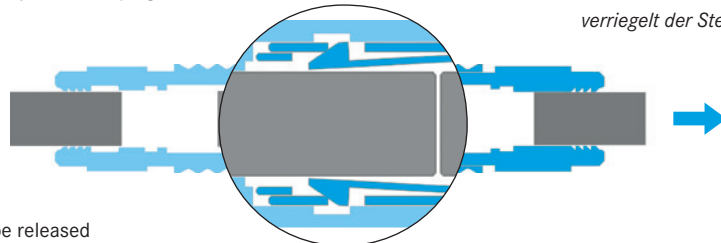

Locked Position

The locked connector cannot be released by pulling on the cable.

Verriegelte Position

Der verriegelte Steckverbinder kann durch Ziehen am Kabel nicht entriegelt werden.

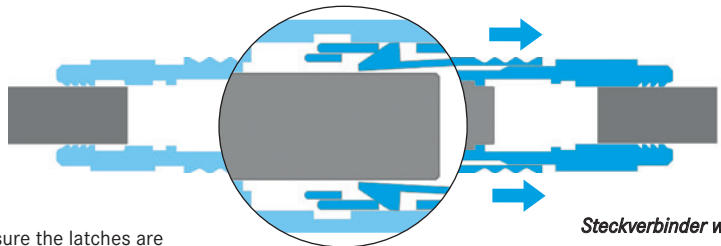

Releasing the Connector

By pulling back the plug enclosure the latches are pulled back and the connector releases.

Steckverbinder wird gelöst

Durch Zurückziehen des Steckergehäuses werden die Krallen zurückgezogen und der Steckverbinder wird gelöst.

SHORTER AND LESS WEIGHT THAN OTHER CONNECTORS ON THE MARKET
KÜRZER UND LEICHTER ALS ANDERE STECKVERBINDER AUF DEM MARKT

The Y-Circ P connectors are shorter than competing connectors - depending on the connector type and size - up to 20%. This saves space for customer applications and reduces material, weight and processing costs. The internal assembly space stays the same size to ensure quick and easy assembly of the connector.

In addition the wall mounted sockets have equal lengths which makes them easier to integrate in a housing on the same PCB - no height compensation is necessary.

Market Standard

Marktstandard

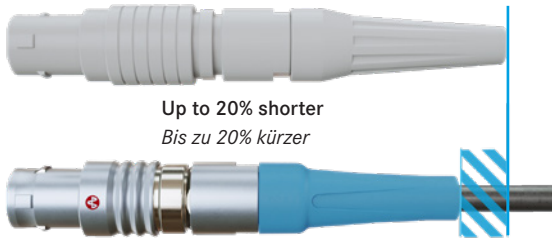

Up to 20% shorter
Bis zu 20% kürzer

Y-Circ P

Der Y-Circ P ist kürzer als vergleichbare Steckverbinder - abhängig von Steckverbindertyp und Größe bis zu 20%. Das spart Platz in der Kundenanwendung sowie Material, Gewicht und Herstellungskosten. Der Platz für die Assemblierung des Steckverbinders bleibt aber trotz seiner geringeren Außenabmessungen gleich groß. Eine einfache und schnelle Konfektion ist somit gewährleistet.

Zusätzlich haben die Gerätedosen ähnliche Längen, was die Integration in ein Gehäuse auf derselben PCB erleichtert - es ist keine Höhenkompensation notwendig.

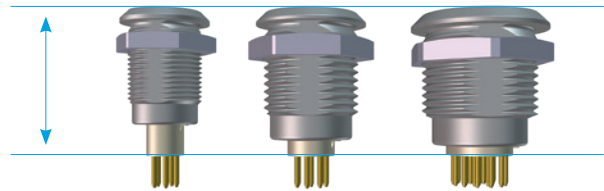

All insulators of wall mounted sockets have the same height
Alle Isolatoren der Gerätedosen haben dieselbe Höhe

EASY ASSEMBLY – NEW HALF SHELL DESIGN
EINFACHE UND SICHERE MONTAGE – NEUES HALBSCHALEN DESIGN

The same half shell design is used for different Y-Circ P connector types. This makes assembly of the connectors faster, more convenient and more reliable. This is an important advantage compared to mateable connectors from other manufacturers. Fewer components means a cost advantage. Plug and socket insulator can also be used in both housing types and are therefore interchangeable. Protection against turning of the insulator in the housing is still guaranteed.

Für alle angebotenen Y-Circ P Versionen wird das gleiche Halbschalen Design verwendet. Dies macht die Montage der Steckverbinder schneller, einfacher und zuverlässiger. Dies ist ein wichtiger Vorteil im Vergleich zu Steckverbindern anderer Hersteller. Durch die geringere Anzahl an Komponenten kann zudem eine Kostenersparnis erzielt werden. Außerdem kann der Isolator im Gehäuse von Stecker und Buchse verwendet werden und ist somit austauschbar. Der Verdrehenschutz des Isolators im Gehäuse ist dennoch gewährleistet.

OPTIMISED COLLECT – HALF-SHELL SYSTEM
OPTIMIERTES SPANNZANGEN – HALBSCHALEN-SYSTEM

The collet cannot turn because the nob at the collet is locked in the slot of the connector. This ensures that no torsion can be applied on the insulator, even at too high torque.

Die Spannzange kann sich nicht drehen, weil deren Nase sich in der Nut am Gehäuse fixiert. Dies stellt sicher, dass keine Drehkraft auf den Isolator ausgeübt werden kann, sogar wenn der Stecker mit einem zu großen Drehmoment geschlossen wird.

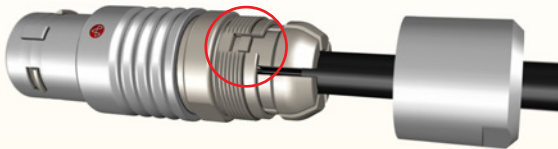

The collet is not connected to the half shell (1). The alignment nose for coding between insulator and housing is directly at the insulator (2). This design has less tolerances than an alignment via the half shells and offers a more precise positioning of insulators respectively contacts towards the housing. In additional this feature also prevents torsion on the insulator.

Die Spannzange ist nicht mit den Halbschalen verbunden (1). Die Orientierungsnase zur Codierung zwischen Isolator und Gehäuse ist direkt am Isolator angebracht (2). Dieses Design hat weniger Toleranzen als die Orientierung über die Halbschalen und erlaubt somit eine genauere Positionierung des Isolators bzw. der Kontakte zum Gehäuse. Zusätzlich verhindert dieses Feature ebenfalls jegliche Drehkraft auf den Isolator.

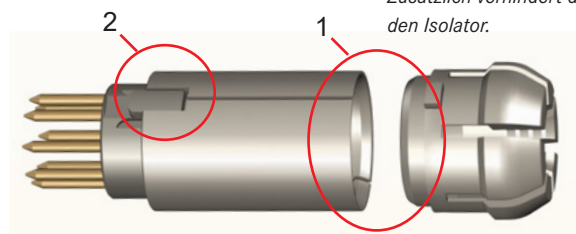

YAMAICHI ELECTRONICS FACTS & FIGURES

Foundation:	Headquarters, Tokyo: 1956 European Headquarter, Aschheim near Munich: 1986
Turnover:	Worldwide 230 m € p.a., Europe 75 m € p.a.
Employees:	Over 2,100, in Europe 285
Certification:	DIN EN ISO 9001:2015 (HQ and production EU) ISO 14001:2015 (production in Frankfurt/Oder) ISO/TS 16949 (selected production sites)
Locations:	Worldwide 7 production sites, 6 design centers, 13 sales locations

as of May 2018

PRODUCT RANGE

Yamaichi Electronics designs, manufactures and markets high performance interconnection devices, also for use in the most demanding applications of electronic systems: with high temperature environments, protected interconnections for harsh environments and high-speed interconnections for data networking applications. The portfolio covers high precision fine pitch IC sockets, connectors, cable assemblies and flexible printed circuit boards.

YAMAICHI EUROPE

Yamaichi Electronics Deutschland GmbH, located in Aschheim near Munich, is your European partner for connectivity solutions covering Industrial, Automotive, Measurement & Testing, Data Networking, Medical and Embedded & Semiconductor applications.

Two Divisions:

Connector Solutions: Portfolio: Connectors for Industrial use, for example circular connectors Y-Circ M (M12) and Y-Circ P (Push-Pull), Y-Con Series (RJ45 and USB). Automotive connectors FAKRA/HSD, Quadlock (Y-QUAD) and others, card connectors, high speed connector systems and latest input /output connectors. Internal connectors for high end applications (Y-Lock series). Data networking connectors, cables and cable assemblies as well as production sockets.

Test Solutions: Portfolio: IC semiconductor test & burn-in sockets, modular test contactors, test adapter systems for computer-on-modules, receptacles, spring probe pins, PCB design.

In all product areas we offer customer specific solutions.

ENGINEERING

Two design centers in Munich (Germany) and Sousse (Tunisia) react quickly to market challenges and work with the most modern technologies for the realisation of customer needs from product ideas to qualified mass production. Two fully equipped inhouse test laboratories allow internal product qualification and guarantee convincing product quality.

PRODUCTION FOR THE EUROPEAN MARKET

In our production facility in Frankfurt (Oder) we have been manufacturing connectors and complex cable assemblies for e.g. industrial or medical applications since 2006. In the area of test solutions we produce high end test contactors, module test adapters and receptacles. We offer special know-how in overmolding, welding, resistance welding and machining technologies. To ensure highest quality and short delivery times we have a high grade of vertical range of manufacturing and established a reliable European supplier network.

YAMAICHI ELECTRONICS ZAHLEN & FAKTEN

Firmengründung:	Konzernsitz, Tokyo: 1956 Europäische Zentrale, Aschheim bei München: 1986
Umsatz:	weltweit 230 Mio € p.a., Europa 75 Mio € p.a.
Mitarbeiter:	über 2.100 weltweit, 285 in Europa
Zertifizierung:	DIN EN ISO 9001:2015 (HQ und Produktion EU) ISO 14001:2015 (Produktion in Frankfurt/Oder) ISO/TS 16949 (ausgewählte Produktionsstandorte)
Standorte:	weltweit 7 Produktionsstandorte, 6 Design-Zentren, 13 Vertriebszentren

Mai 2018

LEISTUNGSSPEKTRUM

Yamaichi Electronics entwickelt, produziert und vermarktet hochleistungsfähige elektromechanische Komponenten, auch für anspruchsvollste Anwendungen in elektronischen Systemen: für den Hochtemperaturbereich, geschützt für den Einsatz unter rauen Umgebungsbedingungen und High Speed Verbindungstechnik für Daten networking Anwendungen. Das Portfolio umfasst hochpräzise Fine pitch IC Sockel, Steckverbinder, Kabelassemblierungen und flexible Leiterplatten.

YAMAICHI EUROPA

Yamaichi Electronics Deutschland GmbH, mit Sitz in Aschheim bei München, ist Ihr europäischer Ansprechpartner für Verbindungstechnik. Lösungen für Applikationen in: Automatisierung, Automotive, Mess- und Prüftechnik, Data Networking, Medizintechnik und Halbleiterindustrie.

Zwei Bereiche:

Connector Solutions: Portfolio: Industriesteckverbinder, z.B. Rundsteckverbinder Y-Circ M (M12) und Y-Circ P (Push-Pull), Y-Con (RJ45 und USB). Automotive Steckverbinder FAKRA/HSD, Quadlock (Y-QUAD) und andere spezielle Automotive Lösungen, Kartensteckverbinder, High Speed Steckverbindersysteme und neueste Input/Output Steckverbinder. Interne Steckverbinder für High End Applikationen (Y-Lock Serie). Data Networking Steckverbinder, Kabel und Kabelassemblierungen, Produktionssockel.

Test Solutions: Portfolio: IC Halbleiter Test & Burn-In Sockel, modulare Test Contactoren, Test Adapter Systeme für Computer-on-Modules, Receptacles, Federkontaktstifte, PCB Design.

In allen Produktbereichen bieten wir kundenspezifische Lösungen an.

ENGINEERING

Mit zwei Design-Zentren in München und Sousse (Tunesien) ist die schnelle Reaktion auf Marktanforderungen und Kundenwünsche sichergestellt. Unser Entwicklungsteam arbeitet mit den modernsten Technologien zur Realisierung von Kundenanforderungen. Umfangreich ausgestattete hauseigene Testlabore ermöglichen die interne Qualifizierung von Produkten und gewährleisten überzeugende Produktqualität.

PRODUKTION FÜR DEN EUROPÄISCHEN MARKT

An unserem Fertigungstandort in Frankfurt (Oder) werden seit 2006 Steckverbinder und komplexe Kabelassemblierungen z.B. für Industrie- oder Medizinanwendungen hergestellt. Im Bereich Test Solutions werden High End Test Contactors, Modultestadapter und Receptacles gefertigt. Wir bieten Spezial-Know-How in den Fertigungstechnologien Spritzguss, Schweißen, Widerstandsschweißen und Zerspanungstechnik. Die hohe Fertigungstiefe sowie in Europa ansässige zuverlässige Zulieferfirmen garantieren hochwertige Produkte und kurze Lieferzeiten.

CONFIGURATOR.YAMAICHI.DE
CONFIGURATOR.YAMAICHI.DE

Configure your connector to find easily your personal variant out of thousands of possible combinations. In addition datasheets can be printed out and queries to Yamaichi can be started. This allows a fast and easy product definition.

Konfigurieren Sie Ihren Steckverbinder, um ganz einfach Ihre persönliche Variante aus den vielen tausenden Kombinationen herauszufinden. Zusätzlich können Datenblätter generiert und Anfragen an Yamaichi gesendet werden. Dies ermöglicht eine schnelle und einfache Produktdefinition.

Step 1 / Schritt 1
 Choose language
 Wählen Sie Ihre gewünschte Sprache

Y-CIRC P KONFIGURATOR

Part number is built up automatically according to your required product. Die Typnummer wird automatisch für Ihr gewünschtes Produkt generiert.

Step 2 / Schritt 2

- Define your required connector
- Size and connector type
 - Cable diameter
 - Contacts
 - etc.

Wählen Sie Ihren gewünschten Steckverbinder

- Größe und Steckertyp
- Kabeldurchmesser
- Kontakte
- etc.

The screenshot shows the Yamaichi configurator interface. At the top, there's a navigation bar with 'Back', 'Open', 'Save', 'Reset', and 'Show Summary' buttons. Below that, the 'Part number' field is populated with 'YCP-BPR12CX-'. The main area is titled 'Configurator' and features two large images of connectors: 'Straight cable plug with back nut for bent relief' and 'Straight cable socket with back nut for bent relief'. Below these, there's a 'Housing Surface' dropdown menu set to 'Matt Chrome'. A 'Size' selection area shows four circular options: 'Size 09', 'Size 12', 'Size 15', and 'Size 18'. A blue arrow points from the 'Part number' field to the 'Configurator' section.

Step 3 / Schritt 3

Generate datasheets for your reference with all technical details for your selected connector. Generieren Sie Datenblätter für Ihre Unterlagen mit allen technischen Details für Ihren ausgewählten Steckverbinder.

Please note that PCB drilling and crimp values can be found in the datasheets.

Bitte beachten Sie, dass Leiterplatten-Bohrbilder und Crimpwerte in den Datenblättern angezeigt werden.

The screenshot shows a detailed product datasheet for a 'CIRCULAR PUSH-PULL CONNECTOR Y-CIRC P'. It includes a table of connector details, a list of parameters (IP Grade, Mounting, etc.), dimensions (Diameter, Length, etc.), and various diagrams (Panel Cut Out, PCB Layout, Pin Layout). The datasheet is titled 'PRODUCT DATASHEET CIRCULAR PUSH-PULL CONNECTOR Y-CIRC P' and includes a part number 'YCP-BWP12CX-0001'. A blue arrow points from the 'Step 3' text to this datasheet.

Step 4 / Schritt 4

Start query to Yamaichi. Store your favorite configurations. Starten Sie die Anfrage an Yamaichi. Speichern Sie Ihre favorisierten Konfigurationen.

The screenshot shows the 'Shipping cart' section of the configurator. It contains a table with columns for 'Pcs.', 'Typcode', 'Description', 'Remark', and 'Quantity'. Two items are listed: 'YCP-BWP12CX-0001' and 'YCP-BPR12CX-0001', both described as 'Circular Connector' with a quantity of 1. A blue arrow points from the 'Step 4' text to this cart.

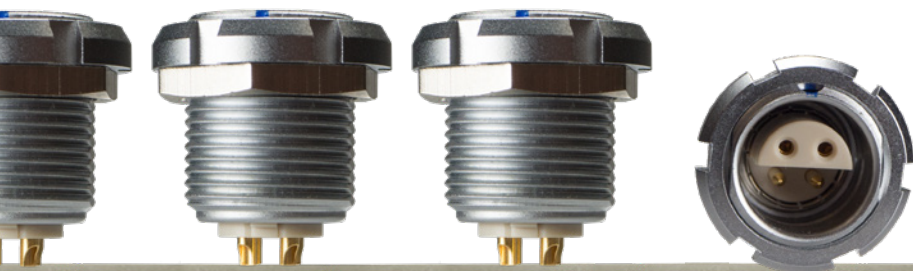

The technical data and specifications of the products shown in this catalogue are for reference only, and apply to products available at the time of catalogue printing in April 2019. Product modification often involves changes to technical data and size, and it is therefore recommended that the buyer request the latest technical data and specifications before placing a purchasing contract.

Future updates to this printed catalogue can be found at
<https://www.yamaichi.de/downloads/product-catalogues.html>

Technische Daten und Maßangaben der im Katalog aufgeführten Produkte beziehen sich auf Referenzprodukte aus dem Produktsortiment bei Erscheinen des Katalogs im April 2019. Produktänderungen, insbesondere aufgrund technischer Weiterentwicklung, bedingen regelmäßig veränderte technische Daten und Maße. Dem Besteller wird daher dringend empfohlen, vor Vertragsabschluss technische Daten und Maßangaben gesondert nachzufragen.

Zukünftige Updates dieses gedruckten Katalogs finden Sie auf
<https://www.yamaichi.de/de/downloads/produktkataloge.html>

why **Y-CIRC P?**

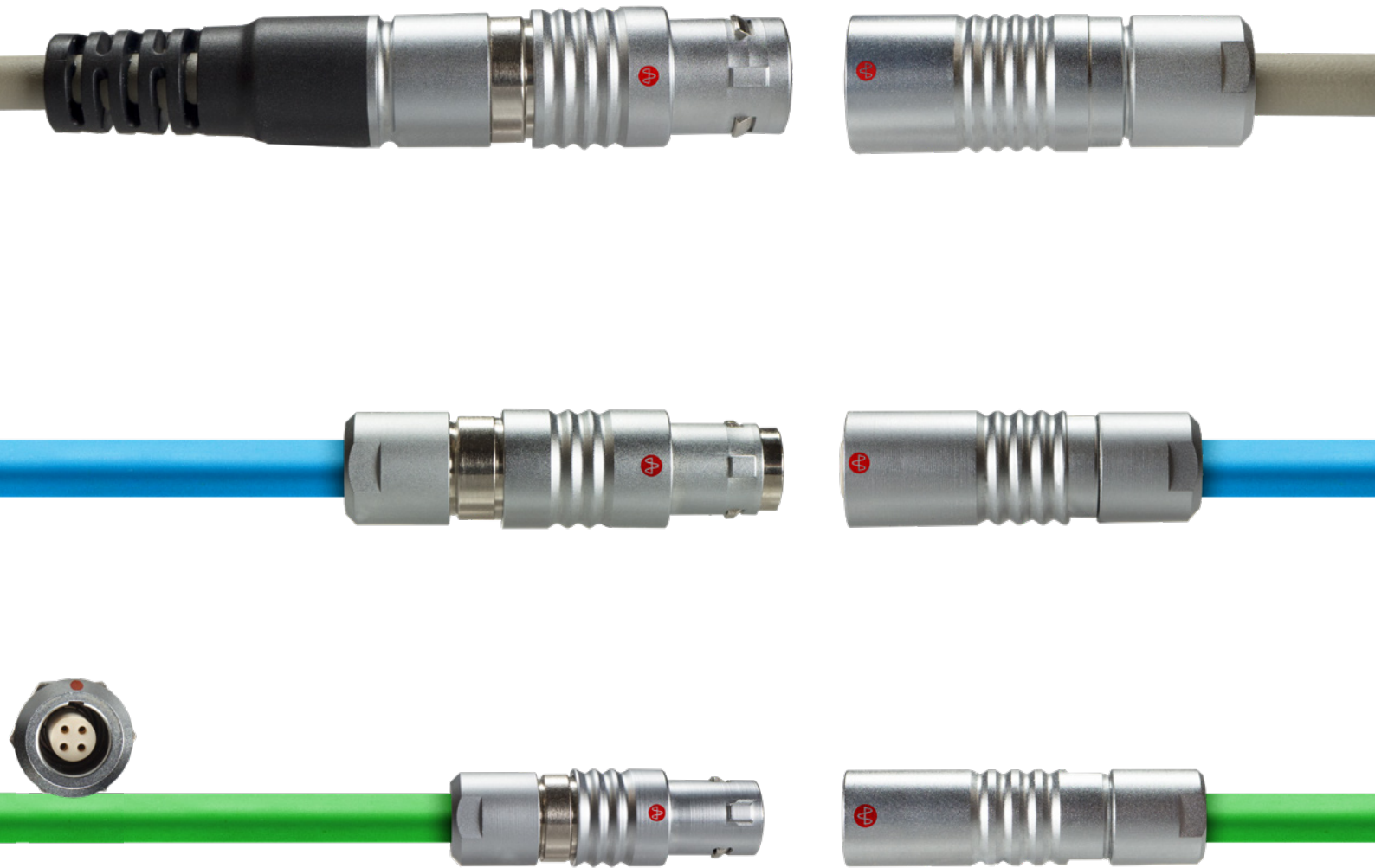

because it's better

PART NUMBER DEFINITION
DEFINITION DER TYPNUMMER

The part number consists of several digits which define the connector clearly. This number is used to order the connector. On the following pages each digit is explained in detail.

Die Typnummer besteht aus mehreren Stellen, welche den Steckverbinder eindeutig definieren. Diese Typnummer wird für die Bestellung verwendet. Auf den nächsten Seiten wird jede Stelle im Detail erklärt.

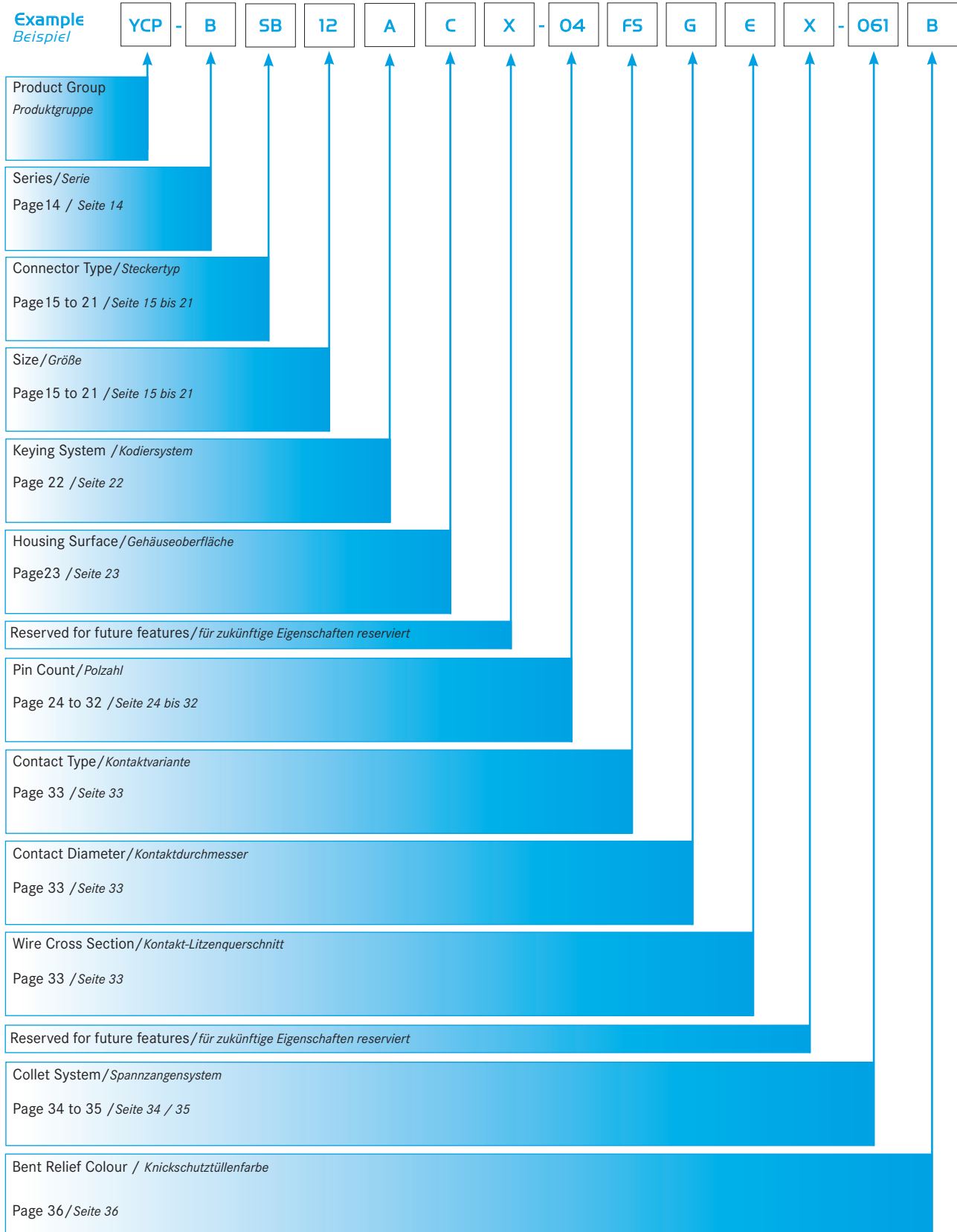

TECHNICAL DATA
TECHNISCHE DATEN

All Y-Circ P products have the following technical data. All technical specifications have been tested for compliance with IEC or MIL standards in our European Design Center. Continuous recertification is also done during mass production to verify the stability of the production process.

More information and details of the test procedure are described on page 52.

Alle Produkte der Y-Circ P Baureihe haben die nachfolgenden technischen Daten. Die technischen Spezifikationen wurden in unserem europäischen Designcenter nach IEC oder MIL Normen überprüft. Zusätzlich rezertifizieren wir die Serienfertigung kontinuierlich, um einen stabilen Produktionsprozess zu bestätigen.

Weitere Informationen und Details zu den einzelnen Tests finden Sie auf Seite 52.

ELECTRICAL PARAMETERS	ELEKTRISCHE PARAMETER	
Contact Resistance	Übergangswiderstand	<4mΩ to <9.5mΩ (depending on contact)
Shielding [10MHz]	Schirmdämpfung [10MHz]	>75dB
Shielding [1GHz]	Schirmdämpfung [1GHz]	>55dB
ENVIRONMENTAL PARAMETERS	UMWELT PARAMETER	
Salt spray corrosion test	Salzsprühnebeltest	>168h
Humidity	Feuchte Wärme	up to 95% @ 60°C
RoHS conformity	RoHS Konformität	2011/65/EU
MECHANICAL PARAMETERS	MECHANISCHE PARAMETER	
Resistance to vibrations	Vibrationsfestigkeit	10 - 2000 Hz, 20g
Shock resistance	Schockfestigkeit	50g, 6ms



CONNECTOR SERIES
STECKVERBINDER-SERIE

The following section describes all available variants for Y-Circ P. If any requested version is not available, please contact our sales representatives for further information.

Der nachfolgende Abschnitt erklärt die verschiedenen Varianten des Y-Circ P. Für weitere Informationen, auch zu einer nicht aufgeführten Version, wenden Sie sich bitte an unsere Vertriebsmitarbeiter.

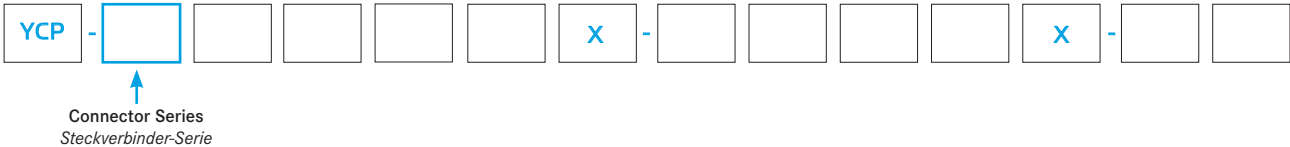

B	Series*	Serie*
	<p>Various keyings via housing IP50 classification (connected condition) Rugged metal housing</p> <p>360° EMI shielding Multiple contact variations available</p> <p>Max. operating temperature +120°C Min. operating temperature - 40°C</p> <p>Mating Cycles: >5000</p>	<p><i>Unterschiedliche Codierungen über das Gehäuse IP50 Klassifizierung (gesteckter Zustand) Robustes Metallgehäuse</i></p> <p><i>360° EMV Schirmung Verschiedene Kontaktvarianten verfügbar</i></p> <p><i>Max. Betriebstemperatur +120°C Min. Betriebstemperatur - 40°C</i></p> <p><i>Steckzyklen: >5.000</i></p>
S	Series**	Serie**
	<p>Keying via hermaphrodit insulators</p> <p>IP50 classification (connected condition) Rugged metal housing</p> <p>360° EMI shielding Multiple contact variations available</p> <p>Max. operating temperature +120°C Min. operating temperature - 40°C</p> <p>Mating Cycles: >5000</p>	<p><i>Kodierung über hermaphrodite Isolatoren</i></p> <p><i>IP50 Schutzklasse (im gesteckten Zustand) Robustes Metallgehäuse</i></p> <p><i>360° EMV Schirmung Verschiedene Kontaktvarianten verfügbar</i></p> <p><i>Max. Betriebstemperatur +120°C Min. Betriebstemperatur - 40°C</i></p> <p><i>Steckzyklen: >5.000</i></p>
T	Series***	Serie***
	<p>Various keyings via housing IP68 classification (connected condition) Rugged metal housing</p> <p>360° EMI shielding Multiple contact variations available</p> <p>Max. operating temperature +120°C Min. operating temperature - 20°C</p> <p>Mating Cycles: >3000</p>	<p><i>Unterschiedliche Codierungen über das Gehäuse IP68 Klassifizierung (gesteckter Zustand) Robustes Metallgehäuse</i></p> <p><i>360° EMV Schirmung Verschiedene Kontaktvarianten verfügbar</i></p> <p><i>Max. Betriebstemperatur +120°C Min. Betriebstemperatur - 20°C</i></p> <p><i>Steckzyklen: >3.000</i></p>

PART NUMBER EXAMPLE / TYPNUMMER BEISPIEL

YCP - **B**SB12ACX - 04FSGEX - 061X

* Mateable to Lemo B Series / Steckbar zu Lemo B Serie
 ** Mateable to Lemo S Series / Steckbar zu Lemo S Serie
 *** Mateable to Lemo T Series / Steckbar zu Lemo T Serie

CONNECTOR TYPE AND SIZE
STECKVERBINDERTYP UND -GRÖSSE

Select your required connector type and corresponding size.
For availability and delivery time please check with our sales representatives.

Wählen Sie den benötigten Steckverbinder und die passende Größe. Zu Verfügbarkeit und Lieferzeit wenden Sie sich bitte an unsere Vertriebsmitarbeiter.

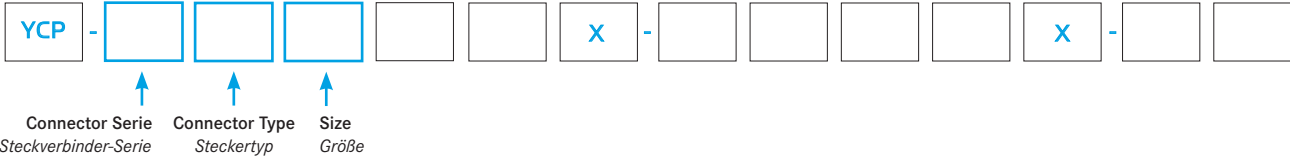

Series	Connector Type	Description	Size	Dimensions (mm)					
				D1	L1	L2	W1	W2	
B S	PB	Straight cable plug with standard back nut <i>Gerade Kabelstecker mit Standard-Spannmutter</i>	09*	9.0	~33.0	~23.0	8.0	8.0	
			12**	11.5	~36.5	~25.5	10.0	10.0	
			15***	15.0	~43.0	~32.0	13.0	13.0	
			18****	17.5	~53.0	~38.0	15.0	15.0	
	PR	Straight cable plug with back nut for bent relief <i>Gerade Kabelstecker mit Spannmutter für Knickschutz</i>	09*	9.0	~37.6	~28.5	4.6	8.0	8.0
			12**	11.5	~41.8	~30.8	5.3	10.0	10.0
			15***	15.0	~48.3	~39.3	6.3	13.0	13.0
			18****	17.5	~60.0	~45.0	7.0	15.0	15.0
	SB	Straight cable socket with standard back nut <i>Gerade Kabeldose mit Standard-Spannmutter</i>	09*	9.0	~32.0		8.0	8.0	
			12**	11.5	~35.0		10.0	10.0	
			15***	15.0	~42.0		13.0	13.0	
			18****	17.5	~50.6		15.0	15.0	

PART NUMBER EXAMPLE / TYPNUMMER BEISPIEL
YCP - B SB 12 ACX - 04F5GEX - 061X

* Corresponding to Size 0 for Lemo or Odu / *Korrespondierend zu Größe 0 von Lemo oder Odu*
 ** Corresponding to Size 1 for Lemo or Odu / *Korrespondierend zu Größe 1 von Lemo oder Odu*
 *** Corresponding to Size 2 for Lemo or Odu / *Korrespondierend zu Größe 2 von Lemo oder Odu*
 **** Corresponding to Size 3 for Lemo or Odu / *Korrespondierend zu Größe 3 von Lemo oder Odu*

CONNECTOR TYPE AND SIZE
STECKVERBINDERTYP UND -GRÖSSE

Select your required connector type and corresponding size.
For availability and delivery time please check with our sales representatives.

Wählen Sie den benötigten Steckverbinder und die passende Größe. Zu Verfügbarkeit und Lieferzeit wenden Sie sich bitte an unsere Vertriebsmitarbeiter.

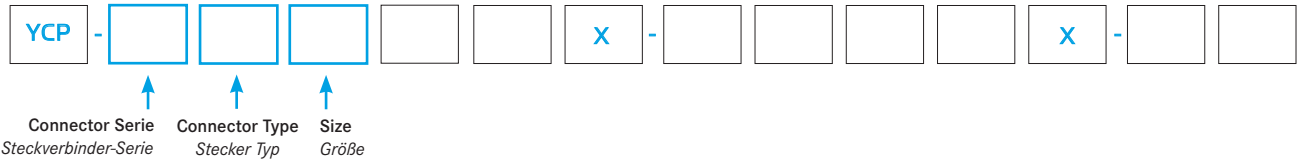

	Straight cable socket with back nut for bent relief <i>Gerade Kabeldose mit Spannmutter für Knickschutz</i>	Size Größe	Dimensions (mm) Abmessungen (mm)								
			D1	L1	L2	W1	W2				
SR		09*	9.0	~36.6	4.6	8.0	8.0				
		12**	11.5	~40.3	5.3	10.0	10.0				
		15***	15.0	~48.3	6.3	13.0	13.0				
		18****	17.5	~57.6	7.0	15.0	15.0				
	Wall mounted cable socket with standard back nut <i>Geräte-Kabeldose mit Standard-Spannmutter</i>	Size Größe	Dimensions (mm) Abmessungen (mm)								
			D1	L1 ¹⁾	L3 ²⁾	L4	W1	W2	W3	M	
BS WB		09*	12.0	~32.0	7.1	2.5	8.3	11.0	8.0	9 x 0.6	
		12**	16.0	~35.0	6.2	3.5	10.5	14.0	10.0	12 x 1.0	
		15***	20.0	~42.0	5.8	3.5	13.5	17.0	13.0	15 x 1.0	
		18****	24.0	~50.6	12.0	4.5	16.5	22.0	15.0	18 x 1.0	
Panel cut dimensions: PC1 (see page 47) <i>Gehäuseausschnitt Abmessungen: PC1 (siehe Seite 47)</i>											
	Wall mounted cable socket w. back nut for bent relief <i>Geräte-Kabeldose mit Spannmutter für Knickschutz</i>	Size Größe	Dimensions (mm) Abmessungen (mm)								
			D1	L1 ¹⁾	L2	L3 ²⁾	L4	W1	W2	W3	M
WR		09*	12.0	~36.6	4.6	7.1	2.5	8.3	11.0	8.0	9 x 0.6
		12**	16.0	~40.3	5.3	6.2	3.5	10.5	14.0	10.0	12 x 1.0
		15***	20.0	~48.3	6.3	5.8	3.5	13.5	17.0	13.0	15 x 1.0
		18****	24.0	~57.6	7.0	12.0	4.5	16.5	22.0	15.0	18 x 1.0
Panel cut dimensions: PC1 (see page 47) <i>Gehäuseausschnitt Abmessungen: PC1 (siehe Seite 47)</i>											

PART NUMBER EXAMPLE / TYPNUMMER BEISPIEL

YCP - S **SR** **09** ACX - O4F5GEX - 061X

* Corresponding to Size 0 for Lemo or Odu / *Korrespondierend zu Größe 0 von Lemo oder Odu*
 ** Corresponding to Size 1 for Lemo or Odu / *Korrespondierend zu Größe 1 von Lemo oder Odu*
 *** Corresponding to Size 2 for Lemo or Odu / *Korrespondierend zu Größe 2 von Lemo oder Odu*
 **** Corresponding to Size 3 for Lemo or Odu / *Korrespondierend zu Größe 3 von Lemo oder Odu*

¹⁾ Maximum Length
Maximale Länge

²⁾ Maximum Wall Thickness
Maximale Wandstärke

CONNECTOR TYPE AND SIZE
STECKVERBINDERTYP UND -GRÖSSE

Select your required connector type and corresponding size.
For availability and delivery time please check with our sales representatives.

Wählen Sie den benötigten Steckverbinder und die passende Größe. Zu Verfügbarkeit und Lieferzeit wenden Sie sich bitte an unsere Vertriebsmitarbeiter.

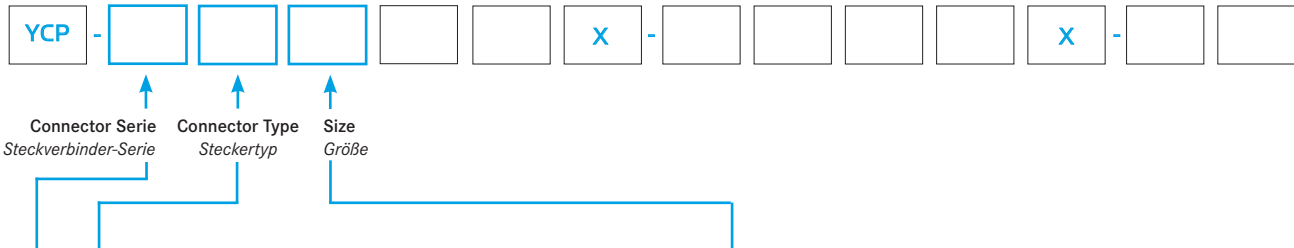

	Connector Serie Steckverbinder-Serie	Connector Type Steckertyp	Size Größe	Dimensions (mm) Abmessungen (mm)					
				D1	L1	L2	W1	W2	
T	PB	Straight cable plug with standard back nut <i>Gerader Kabelstecker mit Standard-Spannmutter</i>	Size Größe	Dimensions (mm) Abmessungen (mm)					
			09*	9.3	~37.5	~27.4	8.0	8.0	
			12**	11.5	~42.5	~31.5	10.0	10.0	
	PR	Straight cable plug with back nut for bent relief <i>Gerader Kabelstecker mit Spannmutter für Knickschutz</i>	Size Größe	Dimensions (mm) Abmessungen (mm)					
			09*	9.3	~42.1	~32.0	4.6	8.0	8.0
			12**	11.5	~47.8	~36.8	5.3	10.0	10.0
SB	Straight cable socket with standard back nut <i>Gerade Kabeldose mit Standard-Spannmutter</i>	Size Größe	Dimensions (mm) Abmessungen (mm)						
		09*	9.3	~36.7	8.0	8.0			
		12**	11.5	~40.4	10.0	10.0			

PART NUMBER EXAMPLE / TYPNUMMER BEISPIEL
YCP - T SB 12 ACX - 04F5GEX - 061X

* Corresponding to Size 0 for Lemo or Odu / *Korrespondierend zu Größe 0 von Lemo oder Odu*
 ** Corresponding to Size 1 for Lemo or Odu / *Korrespondierend zu Größe 1 von Lemo oder Odu*
 *** Corresponding to Size 2 for Lemo or Odu / *Korrespondierend zu Größe 2 von Lemo oder Odu*
 **** Corresponding to Size 3 for Lemo or Odu / *Korrespondierend zu Größe 3 von Lemo oder Odu*

KEYING SYSTEM
KODIERSYSTEM

The keying system prevents incorrect mating between the different connectors. For availability and delivery time please check with our sales representatives.

Durch das Kodiersystem wird Fehlsteckung vermieden. Zu Verfügbarkeit und Lieferzeit wenden Sie sich bitte an unsere Vertriebsmitarbeiter.

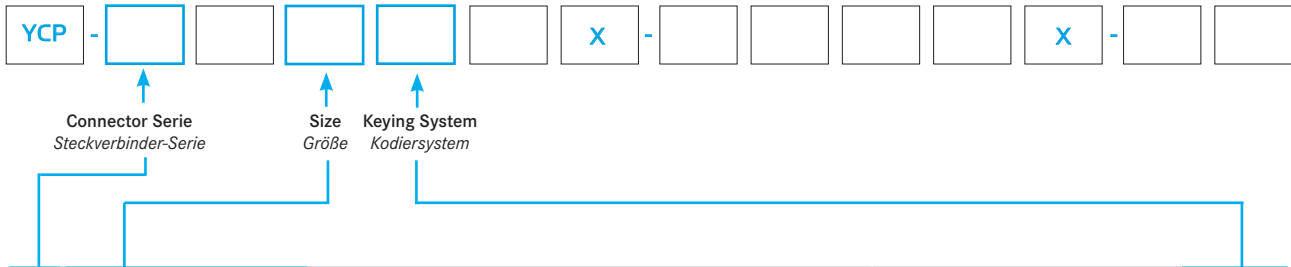

	Size Größe				1 key 1 Kodierung	2 keys with angle $\alpha =$ 2 Kodierungen mit dem Winkel $\alpha =$	1 key at 0° and 2 nd keys angle $\beta =$ 1 Kodierung bei 0° und eine 2. im Winkel $\beta =$	Key Kodiernase
	9	12	15	18				
B T	●	●	●	●	0°	-	-	A
	●	●	●	●	-	30.0°	-	B
	-	-	●	●	-	37.5°	-	C
	-	-	●	●	-	45.0°	-	D
	-	-	●	●	-	52.5°	-	E
	●	●	●	●	-	60.0°	-	F
	●	●	-	-	-	90.0°	-	G
	●	●	-	-	-	315.0°	-	L
	-	-	●	●	-	-	120°	M
	●	●	-	-	-	-	135°	N
	●	●	-	-	-	-	145°	O
	●	●	-	-	-	-	155°	P

S	●	●	●	●	-	-	-	X
---	---	---	---	---	---	---	---	---

● Standard
 - Not available / nicht lieferbar

PART NUMBER EXAMPLE / TYPNUMMER BEISPIEL
YCP - BSB 12 A CX - 04F5GEX - 061X

* Corresponding to Size 0 for Lemo or Odu / Korrespondierend zu Größe 0 von Lemo oder Odu
 ** Corresponding to Size 1 for Lemo or Odu / Korrespondierend zu Größe 1 von Lemo oder Odu
 *** Corresponding to Size 2 for Lemo or Odu / Korrespondierend zu Größe 2 von Lemo oder Odu
 **** Corresponding to Size 3 for Lemo or Odu / Korrespondierend zu Größe 3 von Lemo oder Odu

HOUSING SURFACE
GEHÄUSEOBERFLÄCHE

A thin chrome surface is applied to surfaces of nickel and copper. These surfaces of different materials provide the connector a high-quality appearance and a robust surface. In case of special needs please contact our sales representatives.

Eine dünne Chromschicht wird auf Zwischenschichten aus Nickel und Kupfer aufgebracht. Die nacheinander aufgetragenen Metallüberzüge verleihen dem Steckverbinder ein hochwertiges Aussehen und eine widerstandsfähige Oberfläche. Bei speziellen Anforderungen kontaktieren Sie bitte unsere Vertriebsmitarbeiter.

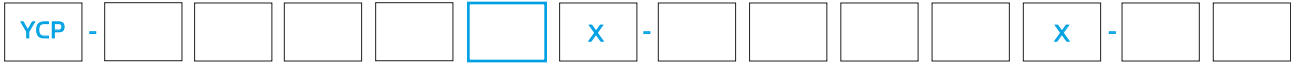

Housing Surface
Gehäuseoberfläche



Chrome surface has the special advantage of high corrosion resistance and hardness.

Eine Chromoberfläche hat den besonderen Vorzug hoher Korrosionsbeständigkeit und besonderer Härte.



As special variant all parts are available with black chrome surface. This gives the connector a special appearance and causes less reflection. Technically this surface is more sensitive to scratches than a standard chrome surface.

Als spezielle Variante sind alle Steckertypen in Schwarzchrom erhältlich. Dies gibt dem Steckverbinder ein besonderes Erscheinungsbild und erzeugt weniger Reflexionen. Technisch ist diese Oberfläche empfindlicher gegen Kratzer als eine normale Chromoberfläche.

- Standard
- On request auf Anfrage

PART NUMBER EXAMPLE / TYPNUMMER BEISPIEL
YCP - BSB12A **C**X - 04F5GEX - 061X

PIN COUNT FOR THE B- AND T-SERIES POLZAHL FÜR DIE B- UND T-SERIE

The table below shows the available pin counts and the corresponding contact diameter. In case of special needs please contact our sales representatives.

Die folgende Tabelle zeigt die verfügbaren Polzahlen und den dazu gehörenden Kontaktdurchmesser. Bei weiteren Fragen kontaktieren Sie bitte unsere Vertriebsmitarbeiter.

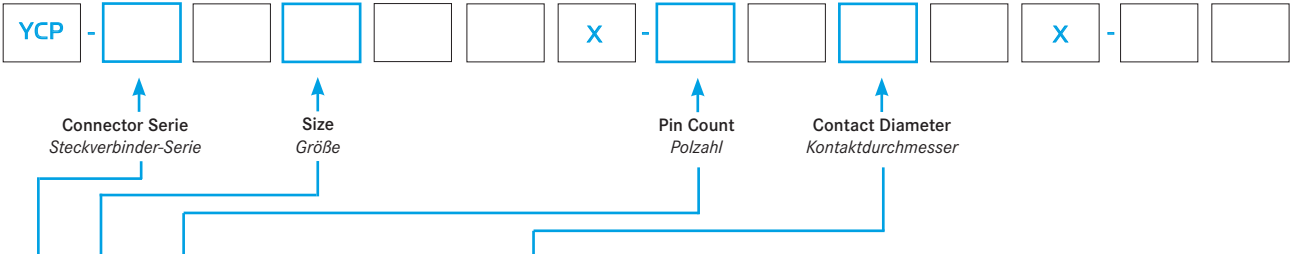

B T	Size Größe	Pin Count Polzahl	Pin Layout (View terminal side) Polbild (Ansicht Anschlussseite)		Contact Diameter (mm) Kontaktdurchmesser (mm)		Current Rating (A) Nennstrom	Contact Type Kontakttyp			Test Voltage ¹⁾ (kV rms) Contact to... Testspannung (kV rms) Kontakt zu...			
			Male Stift	Female Buchse				Solder Löt	Print PCB	Crimp Crimp	Solder Contact Lötkontakt		Crimp Contact Crimpkontakt	
		Contact ...Kontakt		...Shell ...Gehäuse	...Contact ...Kontakt	...Shell ...Gehäuse				
18****	2			3.0	T	36.0	○	-	-	1.54	1.54	-	-	
	3			2.0	R	25.0	●	●	○	2.44	1.73	3.20	2.65	
	4			2.0	R	19.0	●	●	○	2.04	1.50	2.50	2.20	
	5			1.6	N	19.0	●	●	○	2.01	1.45	2.40	1.75	
	6			1.6	N	17.0	●	●	○	1.70	1.25	1.90	1.80	
	7			1.6	N	15.0	●	●	○	1.69	1.26	2.00	2.01	
	8			1.3	K	13.0	●	●	●	1.47	1.20	1.63	1.62	
	10			1.3	K	12.0	●	●	●	1.31	1.01	1.51	1.45	

¹⁾ According to EIA-364-20-D
Gemäß EIA-364-20-D

● Standard Standard ○ On request auf Anfrage - not available nicht lieferbar

PART NUMBER EXAMPLE / TYPNUMMER BEISPIEL

YCP - BSB 18 ACX - 06 FS T € X - 061X

* Corresponding to Size 0 for Lemo or Odu / Korrespondierend zu Größe 0 von Lemo oder Odu
 ** Corresponding to Size 1 for Lemo or Odu / Korrespondierend zu Größe 1 von Lemo oder Odu
 *** Corresponding to Size 2 for Lemo or Odu / Korrespondierend zu Größe 2 von Lemo oder Odu
 **** Corresponding to Size 3 for Lemo or Odu / Korrespondierend zu Größe 3 von Lemo oder Odu

PIN COUNT FOR THE B- AND T-SERIES POLZAHL FÜR DIE B- UND T-SERIE

The table below shows the available pin counts and the corresponding contact diameter. In case of special needs please contact our sales representatives.

Die folgende Tabelle zeigt die verfügbaren Polzahlen und den dazu gehörenden Kontaktdurchmesser. Bei weiteren Fragen kontaktieren Sie bitte unsere Vertriebsmitarbeiter.

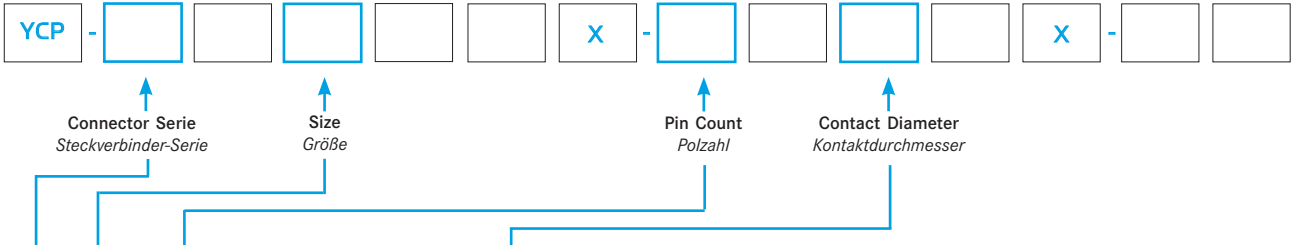

B T	Size Größe	Pin Count Polzahl	Pin Layout (View terminal side) Polbild (Ansicht Anschlussseite)		Contact Diameter (mm) Kontaktdurchmesser (mm)	Current Rating (A) Nennstrom	Contact Type Kontakttyp			Test Voltage ¹⁾ (kV rms) Contact to... Testspannung (kV rms) Kontakt zu...			
			Male Stift	Female Buchse			Solder Löt	Print PCB	Crimp Crimp	Solder Contact Lötkontakt		Crimp Contact Crimpkontakt	
										...Contact ...Kontakt	...Shell ...Gehäuse	...Contact ...Kontakt	...Shell ...Gehäuse
18****	12			0.9	G	9.0	●	●	●	1.40	1.06	1.50	1.45
	14			0.9	G	9.0	●	●	●	1.40	1.06	1.50	1.45
	16			0.9	G	8.0	●	●	●	1.27	0.96	1.37	1.35
	18			0.9	G	7.0	●	●	●	1.17	0.96	1.27	1.35
	20			0.7	E	6.0	●	●	●	0.96	0.95	1.32	1.39
	22			0.7	E	5.5	●	●	●	0.92	0.85	1.31	1.30
	24			0.7	E	4.0	●	●	●	0.74	0.85	1.15	1.30
	26			0.7	E	4.0	●	●	●	0.71	0.74	1.10	1.23
	30			0.7	E	3.5	●	●	●	0.64	0.74	1.04	1.23
	32			0.7	E	3.0	●	●	-	0.54	1.00	-	-

PART NUMBER EXAMPLE / TYPNUMMER BEISPIEL

YCP - BSB **18** ACX - **18** FS **E** X - 061X

¹⁾ According to EIA-364-20-D
Gemäß EIA-364-20-D

* Corresponding to Size 0 for Lemo or Odu / Korrespondierend zu Größe 0 von Lemo oder Odu
 ** Corresponding to Size 1 for Lemo or Odu / Korrespondierend zu Größe 1 von Lemo oder Odu
 *** Corresponding to Size 2 for Lemo or Odu / Korrespondierend zu Größe 2 von Lemo oder Odu
 **** Corresponding to Size 3 for Lemo or Odu / Korrespondierend zu Größe 3 von Lemo oder Odu

● Standard
● Standard

PIN COUNT FOR THE S-SERIES
POLZAHL FÜR DIE S-SERIE

The table below shows the available pin counts and the corresponding contact diameter. In case of special needs please contact our sales representatives.

Die folgende Tabelle zeigt die verfügbaren Polzahlen und den dazu gehörenden Kontaktdurchmesser. Bei weiteren Fragen kontaktieren Sie bitte unsere Vertriebsmitarbeiter.



Connector Series
Steckverbinder-Serie

Size
Größe

Pin Count
Polzahl

Contact Diameter
Kontaktdurchmesser

Size Größe	Pin Count Polzahl	Pin Layout (View terminal side) Polbild (Ansicht Anschlussseite)		Contact Diameter (mm) Kontaktdurchmesser (mm)	Current Rating (A) Nennstrom	Contact Type Kontakttyp			Test Voltage ¹⁾ (kV rms) Contact to... Testspannung (kV rms) Kontakt zu...				
		Male Stift	Female Buchse			Solder Löt	Print PCB	Crimp Crimp	Solder Contact Lötkontakt		Crimp Contact Crimpkontakt		
									...Contact ...Kontakt	...Shell ...Gehäuse	...Contact ...Kontakt	...Shell ...Gehäuse	
S	18****	02		2.0	R	23.0	●	●	-	7.92	1.58	-	-
	03		2.0	R	20.0	●	●	-	6.96	1.35	-	-	
	04		2.0	R	18.0	●	●	-	2.23	1.35	-	-	
	06		1.3	K	14.0	●	●	-	2.02	1.66	-	-	
	07		1.3	K	12.0	●	●	-	2.02	1.66	-	-	
	08		1.3	K	10.0	●	●	-	1.80	1.06	-	-	
	10		1.3	K	9.0	●	●	-	1.80	1.06	-	-	
	12		0.9	G	8.0	●	●	-	1.25	1.15	-	-	
	13		0.9	G	8.0	●	●	-	1.25	1.15	-	-	
	14		0.9	G	7.0	●	●	-	1.25	1.15	-	-	
	16		0.9	G	7.0	●	●	-	0.98	0.99	-	-	
	18		0.9	G	6.0	●	●	-	0.98	0.98	-	-	

● Standard
Standard

- not available
nicht lieferbar

¹⁾According to EIA-364-20-D
Gemäß EIA-364-20-D

CONTACT TYPE / CONTACT DIAMETER / WIRE CROSS SECTION
KONTAKTTYP / KONTAKTDURCHMESSER / LITZENQUERSCHNITT

These digits below define the contact type. The contact diameter depends on the selected size and the wire cross section can be chosen for crimp contacts. For availability and delivery time please check with our sales representatives.

Die unten aufgeführten Stellen definieren den Kontakttyp. Der Kontaktdurchmesser ist von der Größe abhängig und der Litzenquerschnitt kann für Crimpkontakte gewählt werden. Zu Verfügbarkeit und Lieferzeit wenden Sie sich bitte an unsere Vertriebsmitarbeiter.



↑ Contact Type ↑ Contact Diameter ↑ Wire Cross Section
 Kontakttyp Kontaktdurchmesser Litzenquerschnitt

*Contact retention force
 Kontakthaltekraft

Contact Type Kontakttyp	Description Beschreibung	Contact Diameter Kontaktdurchmesser	Diameter (mm) Durchmesser (mm)	Wire Cross Section Litzenquerschnitt	Wire Cross Section Litzenquerschnitt				*F (N)
					AWG		mm ²		
					Min.	Max.	Min.	Max.	
MC FC	Male / Female Crimp Contacts	E	0.7	B E	32 26	28 22	0.04 0.14	0.09 0.34	22
		G	0.9	B E F	32 26 24	28 22 20	0.04 0.14 0.25	0.09 0.34 0.50	30
		K	1.3	E F G	26 24 20	22 20 18	0.14 0.25 0.50	0.34 0.50 1.00	40
	Stift / Buchse Crimpkontakte	N	1.6	G H	22 18	20 14	0.34 1.00	1.00 1.50	50
		R	2.0	H I	18 16	14 12	1.00 1.50	1.50 2.50	65
MS FS	Male / Female Solder Contacts	C	0.5	B	-	28	-	0.09	-
		E	0.7	E	-	22	-	0.34	-
		G	0.9	E	-	22	-	0.34	-
	Stift / Buchse Lötkontakte	K	1.3	F	-	20	-	0.50	-
		N	1.6	G	-	18	-	1.00	-
		R	2.0	H	-	16	-	1.50	-
		T	3.0	J	-	12	-	4.00	-
MP FP	Male / Female Print Contacts (180°)	C	0.5	Y	Ø0.5mm				-
		C	0.5**	X	Ø0.6mm				-
	Stift / Buchse PCB-Lötkontakte (180°)	E	0.7	Z	Ø0.7mm				-
		G	0.9						-
		K	1.3						-
		N	1.6						-
R	2.0	-							
MQ FQ	Male/Female Print Contacts (90°)	C	0.5	X	Ø 0.6mm				-
		C	0.5*	Y	Ø 0.5mm				-
		E	0.7	X	Ø 0.6mm				-
	Stift/Buchse PCB-Lötkontakte (90°)	G	0.9	X	Ø 0.6mm				-
		K	1.3	W	Ø 0.8mm				-
		N	1.6	W	Ø 0.8mm				-
		R	2.0	W	Ø 0.8mm				-

PART NUMBER EXAMPLE / TYPNUMMER BEISPIEL

YCP - BWC09ACX - 04 **FS** **E** **E** X - 000X

*) only for Size 09, 9 pin
 **) For 90° PCB Sockets (WE, WI)

COLLET SYSTEM B/S SERIES
SPANNZANGENSYSTEM B/S SERIE

The collet system is selected depending on the cable diameter.

Das Spannzangensystem wird je nach Durchmesser des Kabels ausgewählt.

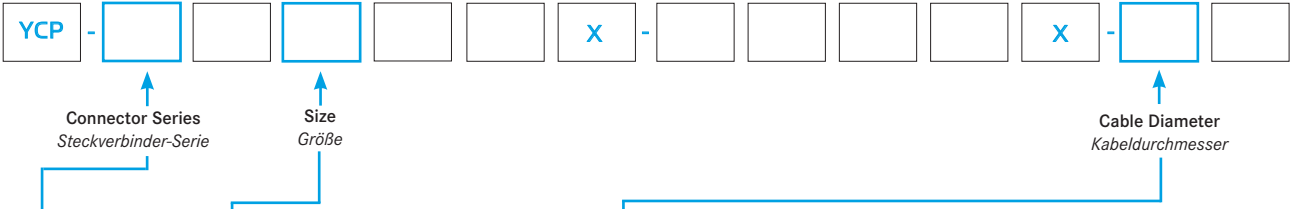

Series Serie	Size Größe				Cable Diameter Kabeldurchmesser	Cable Diameter Range (mm) Kabeldurchmesser Bereich (mm)
	09*	12**	15***	18****		
B S	▲	▲	▲	▲	000	no collet system / kein Spannzangensystem
	■	■	■	■	END	Termination collet to close the connector / Abschluss-Spannzange zum Verschließen der Steckverbinder
	●	-	-	-	021	>1.0 to 2.1
	●	●	●	-	031	>2.0 to 3.1
	●	●	●	-	041	>3.0 to 4.1
	●	●	●	●	051	>4.0 to 5.1
	■	-	-	-	056	>5.0 to 5.6
	-	●	●	●	061	>5.0 to 6.1
	-	●	●	●	071	>6.0 to 7.1
	-	■	-	-	076	>7.0 to 7.6
	-	-	●	●	081	>7.0 to 8.1
	-	-	●	●	091	>8.0 to 9.1
	-	-	■	●	101	>9.0 to 10.1
	-	-	-	●	111	>10.0 to 11.1
-	-	-	●	121	>11.0 to 12.1	

- ▲ For Connector Type: WA, WC, WD (see page 17)
Für Steckertyp: WA, WC, WD (siehe Seite 17)
- For Connector Type: PB, PR, SB, SR, WB, WR (see page 15 and 16)
Für Steckertyp: PB, PR, SB, SR, WB, WR (siehe Seite 15 und 16)
- For Connector Type: PB, SB, WB (see page 15 and 16)
Für Steckertyp: PB, SB, WB (siehe Seite 15 und 16)
- not available
nicht lieferbar

PART NUMBER EXAMPLE / TYPNUMMER BEISPIEL
YCP - [B] [SB] [12] [ACX-08FSGEEX] - [061] X

* Corresponding to Size 0 for Lemo or Odu / Korrespondierend zu Größe 0 von Lemo oder Odu
 ** Corresponding to Size 1 for Lemo or Odu / Korrespondierend zu Größe 1 von Lemo oder Odu
 *** Corresponding to Size 2 for Lemo or Odu / Korrespondierend zu Größe 2 von Lemo oder Odu
 **** Corresponding to Size 3 for Lemo or Odu / Korrespondierend zu Größe 3 von Lemo oder Odu



COLLET SYSTEM T-SERIES
SPANNZANGENSYSTEM T SERIE

The collet system is selected depending on the cable diameter.

Das Spannzangensystem wird je nach Durchmesser des Kabels ausgewählt.

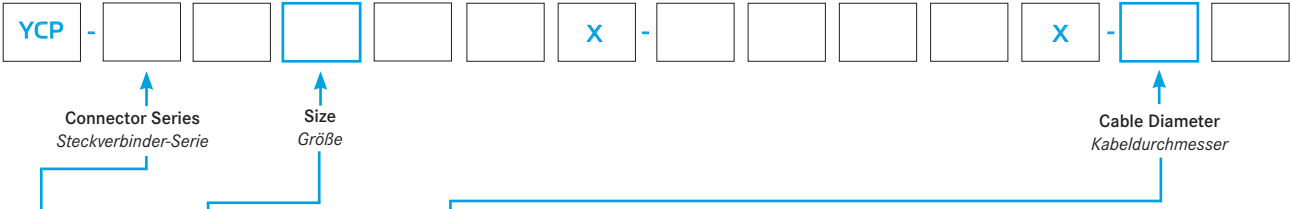

Series Serie	Size Größe		Cable Diameter Kabeldurchmesser	Cable Diameter Range (mm) Kabeldurchmesser Bereich (mm)
	09*	12**		
T	▲	▲	000	no collet system / kein Spannzangensystem
	●	●	031	>2.5 to 3.1
	●	●	036	>3.0 to 3.6
	●	●	041	>3.5 to 4.1
	●	●	046	>4.0 to 4.6
	●	●	051	>4.5 to 5.1
	-	●	056	>5.0 to 5.6
	-	●	061	>5.5 to 6.1
	-	●	065	>6.0 to 6.5

- ▲ For Connector Type: WA, WD (see page 17)
Für Steckertyp: WA, WD (siehe Seite 17)
- For Connector Type: PB, PR, SB, SR, (see page 15 and 16)
Für Steckertyp: PB, PR, SB, SR, (siehe Seite 15 und 16)

- not available
nicht lieferbar

PART NUMBER EXAMPLE / TYPNUMMER BEISPIEL
YCP - [B] [SB] [12] ACX-08FSGEEX - [061] X

* Corresponding to Size 0 for Lemo or Odu / Korrespondierend zu Größe 0 von Lemo oder Odu
 ** Corresponding to Size 1 for Lemo or Odu / Korrespondierend zu Größe 1 von Lemo oder Odu
 *** Corresponding to Size 2 for Lemo or Odu / Korrespondierend zu Größe 2 von Lemo oder Odu
 **** Corresponding to Size 3 for Lemo or Odu / Korrespondierend zu Größe 3 von Lemo oder Odu

BENT RELIEF COLOURS
KNICKSCHUTZTÜLLENFARBEN

The connector can be delivered with an optional bent relief by ordering one part number. Depending on cable diameter and the required bent relief colour the last digit has to be selected.

Der Steckverbinder kann zusammen mit einer optionalen Knickschutztülle geliefert werden. Abhängig vom Kabeldurchmesser und der gewünschten Knickschutztüllenfärbekann der passende Buchstabe gewählt werden.

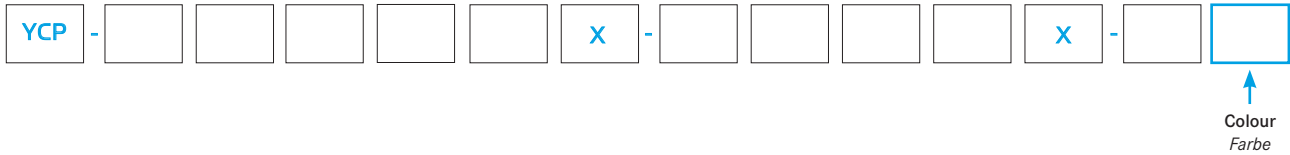

* Refer to page 35 for possible cable diameters
Siehe Seite 35 für mögliche Kabeldurchmesser

*Cable Diameter Range (mm) Kabeldurchmesser Bereich (mm)	2) Bent Relief Colour Knickschutztüllenfärbek								
	1) No Bent Relief Keine Knickschutztülle	Black Schwarz	Yellow Gelb	Green Grün	Red Rot	Orange Orange	Blue Blau	Grey Grau	White Weiß
>1.0 to 2.1	X	-	-	-	-	-	-	-	-
>2.0 to 2.6	X	-	-	-	-	-	-	-	-
>2.5 to 3.1	X	B	E	G	R	O	U	Y	W
>3.0 to 3.6	X	C	F	H	S	P	V	T	Z
>3.5 to 4.1	X	B	E	G	R	O	U	Y	W
>4.0 to 4.6	X	C	F	H	S	P	V	T	Z
>4.5 to 5.1	X	B	E	G	R	O	U	Y	W
>5.0 to 5.6	X	C	F	H	S	P	V	T	Z
>5.5 to 6.1	X	B	E	G	R	O	U	Y	W
>6.0 to 6.6	X	C	F	H	S	P	V	T	Z
>6.5 to 7.1	X	B	E	G	R	O	U	Y	W
>7.0 to 7.6	X	C	F	H	S	P	V	T	Z
>7.5 to 8.1	X	B	E	G	R	O	U	Y	W
>8.0 to 8.6	X	C	F	H	S	P	V	T	Z
>8.5 to 9.1	X	B	E	G	R	O	U	Y	W
>9.0 to 9.6	X	C	F	H	S	P	V	T	Z
>9.5 to 10.1	X	B	E	G	R	O	U	Y	W
>10.0 to 10.6	X	C	F	H	S	P	V	T	Z
>10.5 to 11.1	X	B	E	G	R	O	U	Y	W
>11.0 to 11.6	X	C	F	H	S	P	V	T	Z
>11.5 to 12.1	X	B	E	G	R	O	U	Y	W

— not available
nicht lieferbar

1) For all connector types (see pages 15, 16, 20, 21)
Für alle Steckertypen (siehe Seiten 15, 16, 20, 21)

2) For connector type: PR, SR, WR (see pages 15, 16)
Für Steckertyp: PR, SR, WR (siehe Seiten 15, 16)

PART NUMBER EXAMPLES / TYPNUMMER BEISPIELE

YCP - BSR 12 ACX-08FSGEEX - **061** **B** = Delivery including a black bent relief for cable range >5.5 to 6.1mm

YCP - BSR 12 ACX-08FSGEEX - **061** **C** = Delivery including a black bent relief for cable >5.0 to 5.6mm

YCP - BSR 12 ACX-08FSGEEX - **061** **X** = Delivery without a bent relief

Y-CIRC P ACCESSORIES AND TOOLS

Y-CIRC P ZUBEHÖR UND WERKZEUGE



PART NUMBERING DEFINITION
DEFINITION DER TYPNUMMER

The ordering number for accessories is defined as shown below.

Die Bestellnummer für das jeweilige Zubehör ist nach unten stehender Tabelle festgelegt.

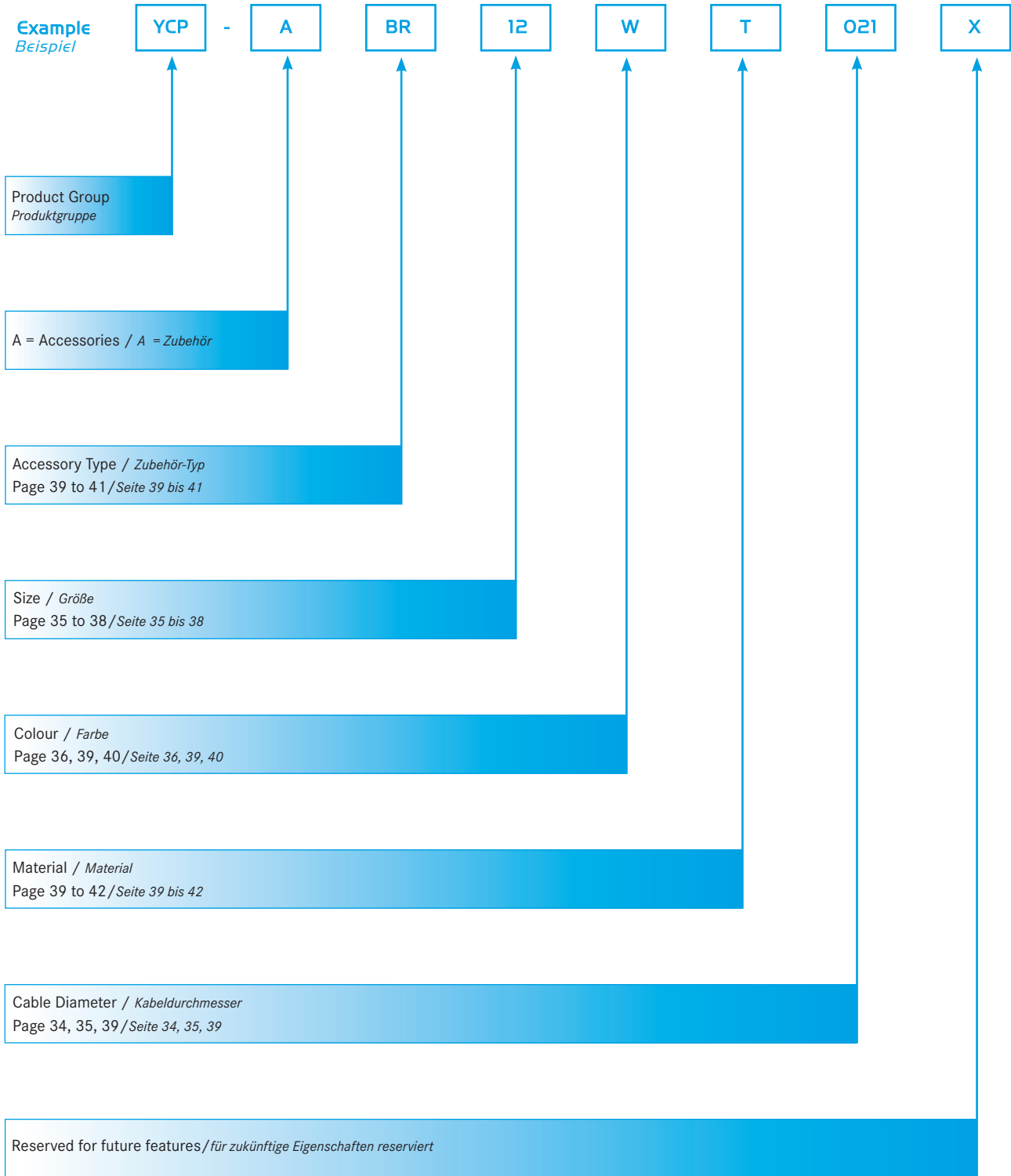

BENT RELIEFS
KNICKSCHUTZTÜLLEN

We offer matching bent reliefs for mechanical cable protection and optical colour coding. Depending on connector size and cable diameter the suitable part number has to be selected.

Für einen mechanischen Kabelschutz und zur optischen Farbcodierung bieten wir passende Knickschutztüllen an. Abhängig von der Steckverbindergröße und dem Kabeldurchmesser muss die passende Typnummer gewählt werden.

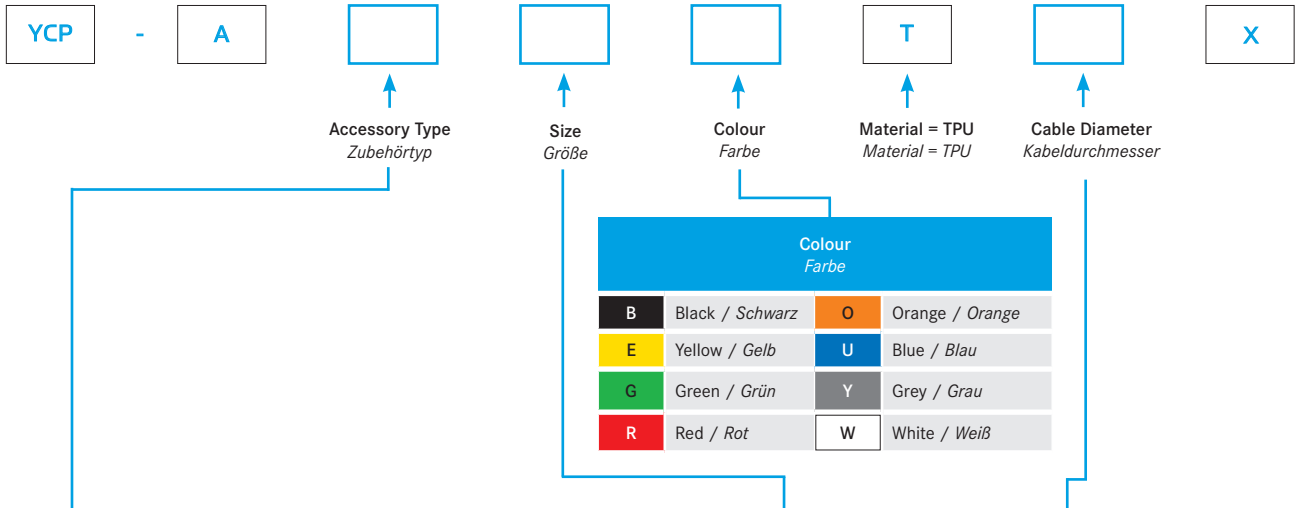

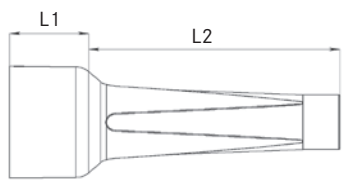
Bent relief / Knickschutztülle	Size and Length (L1 in mm) Größe und Länge (L1 in mm)								Cable Diameter Kabeldurchmesser	Cable Diameter Range (mm) Kabeldurchmesser Bereich (mm)
	09*		12**		15***		18****			
	L1	L2	L1	L2	L1	L2	L1	L2		
  Operating Temperature: -40°C to +110°C Betriebstemperatur: -40°C bis +110°C	5.5	21.5	5.7	24.3	-	-	-	-	031	>2.5 to 3.1
	5.5	21.5	5.7	24.3	7.2	28.8	7.2	28.8	036	>3.0 to 3.6
	5.5	21.5	5.7	24.3	7.2	28.8	7.2	28.8	041	>3.5 to 4.1
	5.5	21.5	5.7	24.3	7.2	28.8	7.2	28.8	046	>4.0 to 4.6
	5.5	21.5	5.7	24.3	7.2	28.8	7.2	28.8	051	>4.5 to 5.1
	-	-	5.7	24.3	7.2	28.8	7.2	28.8	056	>5.0 to 5.6
	-	-	5.7	24.3	7.2	28.8	7.2	28.8	061	>5.5 to 6.1
	-	-	5.7	24.3	7.2	28.8	7.2	28.8	066	>6.0 to 6.6
	-	-	5.7	24.3	7.2	28.8	7.2	28.8	071	>6.5 to 7.1
	-	-	-	-	7.2	28.8	7.2	28.8	076	>7.0 to 7.6
	-	-	-	-	7.2	28.8	7.2	28.8	081	>7.5 to 8.1
	-	-	-	-	7.2	28.8	7.2	28.8	086	>8.0 to 8.6
	-	-	-	-	7.2	28.8	7.2	28.8	091	>8.5 to 9.1
	-	-	-	-	-	-	7.6	34.4	096	>9.0 to 9.6
	-	-	-	-	-	-	7.6	34.4	101	>9.5 to 10.1
	-	-	-	-	-	-	7.6	34.4	106	>10.0 to 10.6
-	-	-	-	-	-	7.6	34.4	111	>10.5 to 11.1	
-	-	-	-	-	-	7.6	34.4	116	>11.0 to 11.6	
-	-	-	-	-	-	7.6	34.4	121	>11.5 to 12.1	

PART NUMBER EXAMPLE / TYPNUMMER BEISPIEL

YCP - A **BR** **09** **U** **T** **041** **X**

* Corresponding to Size 0 for Lemo or Odu / Korrespondierend zu Größe 0 von Lemo oder Odu
 ** Corresponding to Size 1 for Lemo or Odu / Korrespondierend zu Größe 1 von Lemo oder Odu
 *** Corresponding to Size 2 for Lemo or Odu / Korrespondierend zu Größe 2 von Lemo oder Odu
 **** Corresponding to Size 3 for Lemo or Odu / Korrespondierend zu Größe 3 von Lemo oder Odu

— Not available
nicht lieferbar

COLOUR CODING WASHERS
FARB CODIERRINGE

Colour code washers are used for colour coding of wall-mounted sockets and cable plugs with coloured bent reliefs.

Farbcodierringe finden bei der farblichen Codierung von Gerätedosen und Steckverbindern mit Knickschutzfüßen Verwendung.

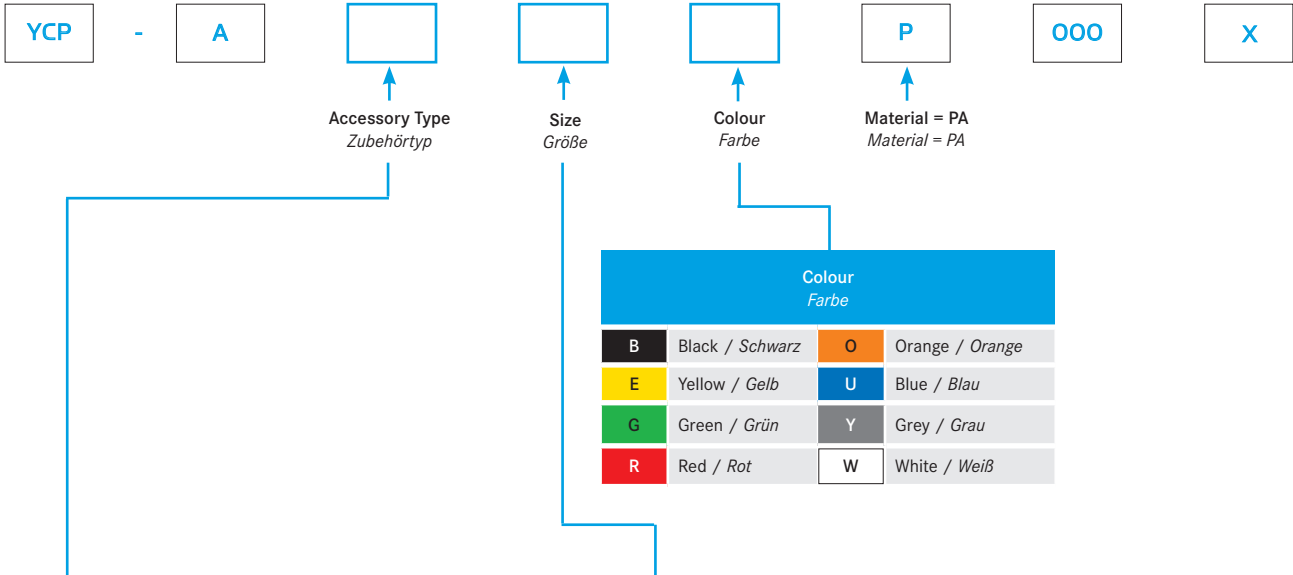

CW	Colour coding washer Farbcodiererring		Size Größe	Dimensions (mm) Abmessungen (mm)	
				D	T
			09*	12.0	1.0
			12**	16.0	1.0
			15***	21.0	1.2
			18****	25.0	1.2

IW	Insulating colour coding washer Isolierender Farbcodiererring		Size Größe	Dimensions (mm) Abmessungen (mm)				
				D1	D2	W	T1	T2
			09*	12.0	10.8	9.9	1.8	0.8
			12**	16.0	13.8	12.2	1.8	0.8
			15***	21.0	17.8	16.2	2.2	1.2
			18****	25.0	21.8	20.2	2.2	1.2

Panel cut dimensions: PC2 (see page 43)
Abmessungen für Gehäuseausschnitt: PC2 (siehe Seite 43)

PART NUMBER EXAMPLE / TYPNUMMER BEISPIEL
YCP - A **CW** **09** **W** P000X

* Corresponding to Size 0 for Lemo or Odu / *Korrespondierend zu Größe 0 von Lemo oder Odu*
 ** Corresponding to Size 1 for Lemo or Odu / *Korrespondierend zu Größe 1 von Lemo oder Odu*
 *** Corresponding to Size 2 for Lemo or Odu / *Korrespondierend zu Größe 2 von Lemo oder Odu*
 **** Corresponding to Size 3 for Lemo or Odu / *Korrespondierend zu Größe 3 von Lemo oder Odu*

WASHERS AND TAGS
UNTERLEGSSCHEIBEN UND FAHNEN

Depending on customer needs the following accessories can be ordered for wall mounted sockets.

Abhängig von den Kundenanforderungen können die folgenden Zubehörteile für die Gerätedosen zugekauft werden.

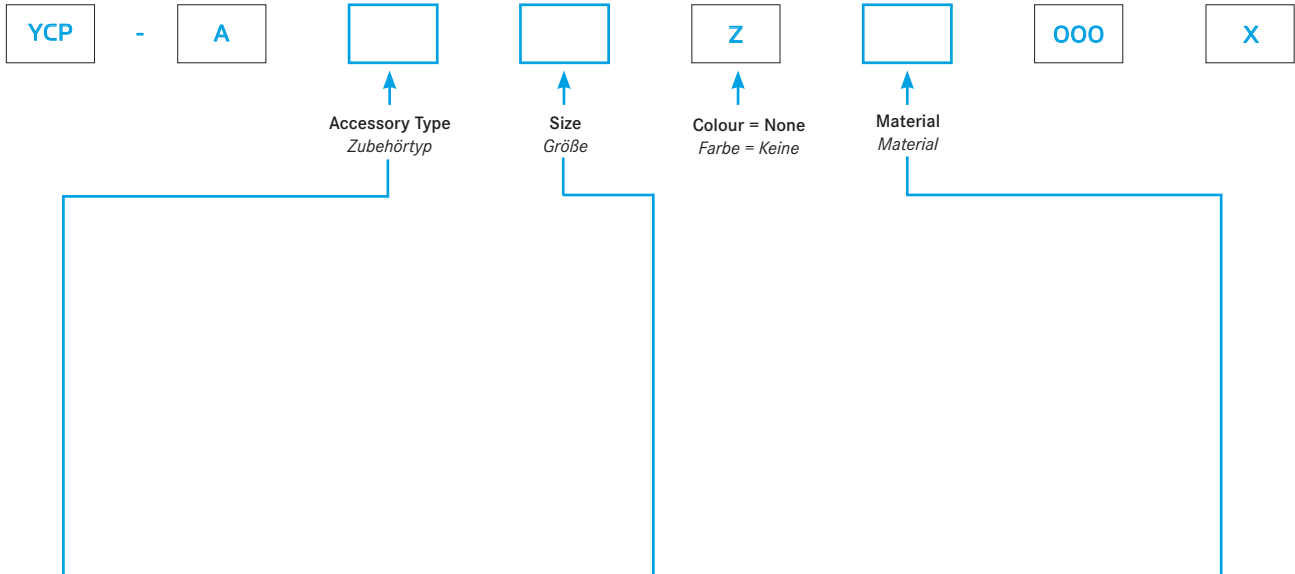

Code	Description	Size Größe	Dimensions (mm) Abmessungen (mm)		Material ¹⁾ Material	
			D	T		
LW	Locking washer Fächerscheibe 	09*	12.5	0.6	B	
		12**	16.0	0.6	B	
		15***	19.5	0.6	B	
		18****	25.0	0.7	B	
ST	Solder tag Lötfaqne 	09*	12.5	22.0	0.6	D
		12**	16.0	27.5	0.6	D
		15***	19.5	32.0	0.6	D
		18****	25.0	39.0	0.7	D

PART NUMBER EXAMPLE / TYPNUMMER BEISPIEL

YCP - A **ST** **12** **ZD** 000X

* Corresponding to Size 0 for Lemo or Odu / *Korrespondierend zu Größe 0 von Lemo oder Odu*
 ** Corresponding to Size 1 for Lemo or Odu / *Korrespondierend zu Größe 1 von Lemo oder Odu*
 *** Corresponding to Size 2 for Lemo or Odu / *Korrespondierend zu Größe 2 von Lemo oder Odu*
 **** Corresponding to Size 3 for Lemo or Odu / *Korrespondierend zu Größe 3 von Lemo oder Odu*

¹⁾ B = Brass, Nickel Plated
Messing mit Nickelbeschichtung

D = Brass, White Bronze Plated
Messing mit Weißbronzebeschichtung

NUTS
MUTTERN

Depending on customer needs the following accessories can be ordered for wall mounted sockets.

Abhängig von den Kundenanforderungen können die folgenden Zubehörteile für die Gerätedosen zugekauft werden.

YCP	-	A			Z		000	X
		Accessory Type Zubehörtyp		Size Größe	Colour = None Farbe = Keine		Material Material	
HN	Hex nut Sechskantmutter		Size Größe	Dimensions (mm) Abmessungen (mm)				Material ¹⁾ Material
				W	P	D	T	
			09*	11.0	M9 x 0.6	12.5	2.0	B
			12**	14.0	M12 x 1.0	15.9	2.5	B
			15***	17.0	M15 x 1.0	19.0	2.5	B
18****	22.0	M18 x 1.0	25.0	3.0	B			
RN	Round nut Rundmutter		Size Größe	Dimensions (mm) Abmessungen (mm)				Material ¹⁾ Material
				W	P	D	T	
			09*	-	M9 x 0.6	11.0	4.0	B
			12**	-	M12 x 1.0	14.0	5.0	B
			15***	-	M15 x 1.0	18.0	5.5	B
18****	-	M18 x 1.0	22.0	5.5	B			
NN	Notched nut Gekerbte Mutter		Size Größe	Dimensions (mm) Abmessungen (mm)				Material ¹⁾ Material
				W	P	D	T	
			09*	-	M9 x 0.6	12.0	2.5	C
			12**	-	M12 x 1.0	16.0	3.5	C
15***	-	M15 x 1.0	20.0	3.5	C			
FN	Flat nut Flachmutter		Size Größe	Dimensions (mm) Abmessungen (mm)				Material ¹⁾ Material
				W	P	D	T	
			18****	19.0	M18 x 1.0	24.0	4.5	C

¹⁾ B = Brass, Nickel Plated
Messing mit Nickelbeschichtung

C = Brass Chrome Plated
Messing mit Chrombeschichtung

PART NUMBER EXAMPLE / TYPNUMMER BEISPIEL

YCP - A **HN** **12** **Z** **B** 000X

* Corresponding to Size 0 for Lemo or Odu / Korrespondierend zu Größe 0 von Lemo oder Odu
 ** Corresponding to Size 1 for Lemo or Odu / Korrespondierend zu Größe 1 von Lemo oder Odu
 *** Corresponding to Size 2 for Lemo or Odu / Korrespondierend zu Größe 2 von Lemo oder Odu
 **** Corresponding to Size 3 for Lemo or Odu / Korrespondierend zu Größe 3 von Lemo oder Odu

TOOLS FOR NUTS
WERKZEUGE FÜR MUTTERN

For connectors and accessories partially tools are required. In many cases standard tools can be used. For some items special tools are useful. You will find below a selection.

Für Steckverbinder und Zubehörartikel sind teilweise Werkzeuge erforderlich. In vielen Fällen können Standard Werkzeuge verwendet werden. Für manche Artikel sind spezielle Werkzeuge sinnvoll. Eine Auswahl finden Sie unten.

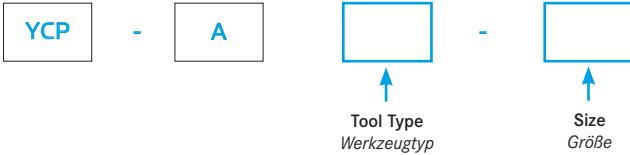

		Size Größe	Part Number Typnummer
SR	Spanner for round nut Schlüssel für Rundmutter 	09	YCP-ASR-09A
		12	YCP-ASR-12A
		15	YCP-ASR-15A
		18	YCP-ASR-18A
SN	Spanner for notched nut Schlüssel für gekerbte Mutter 	09	YCP-ASN-09A
		12	YCP-ASN-12A
		15	YCP-ASN-15A

PART NUMBER EXAMPLE / TYPNUMMER BEISPIEL

YCP - A **SR** - **09**A

TOOLS FOR CRIMP CONTACTS
WERKZEUGE FÜR CRIMP KONTAKTE

For connectors and accessories partially tools are required. In many cases standard tools can be used. For some items special tools are useful. You will find below a selection. For further questions please contact our sales representative.

Für Steckverbinder und Zubehörartikel sind teilweise Werkzeuge erforderlich. In vielen Fällen können Standardwerkzeuge verwendet werden. Für manche Artikel sind spezielle Tools sinnvoll. Eine Auswahl finden Sie unten. Bei weiteren Fragen kontaktieren Sie bitte unsere Vertriebsmitarbeiter.

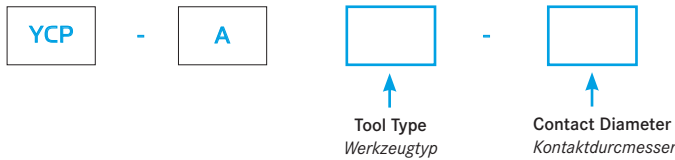

ET	Extraction Tool for crimp contacts <i>Ausdrückwerkzeug für Crimpkontakte</i>		Contact Diameter (mm) Kontaktdurchmesser (mm)	Diameter (mm) Durchmesser (mm)	Part Number Typnummer
			E	0.7	YCP-AET-E07
			G	0.9	YCP-AET-G09
			K	1.3	YCP-AET-K13
			N	1.6	YCP-AET-N16
			R	2.0	YCP-AET-R20

CT		Delivery including all required positioners. Positioners can be ordered on request separately. Crimp values are listed in the connector data sheet	Part Number Typnummer
		<i>Lieferung inklusive aller benötigten Positionierer. Positionierer können auf Wunsch separat bestellt werden. Crimp-Einstellwerte sind im Datenblatt aufgelistet.</i>	YCP-ACT-1

PART NUMBER EXAMPLE / TYPNUMMER BEISPIEL

YCP - A**ET** - **E07** Extraction tool for crimp contact 0.7mm / *Extraktionswerkzeug für Crimpkontakte 0,7mm*
 YCP - A**CT** - **I** Crimp tool / *Crimpzange*

edges
radius

TECHNICAL INFORMATION

TECHNISCHE ANGABEN

Punching direction:
No sharp edges, no burrs
on the inside cutted edges

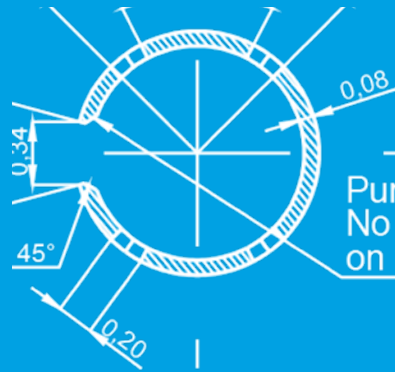
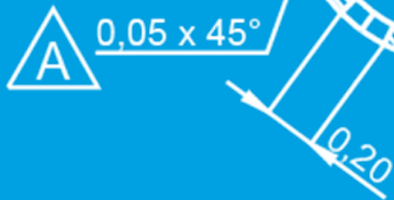

On this e
from ree

Punching direction:
No sharp edges, no burrs
on the inside cutted edges

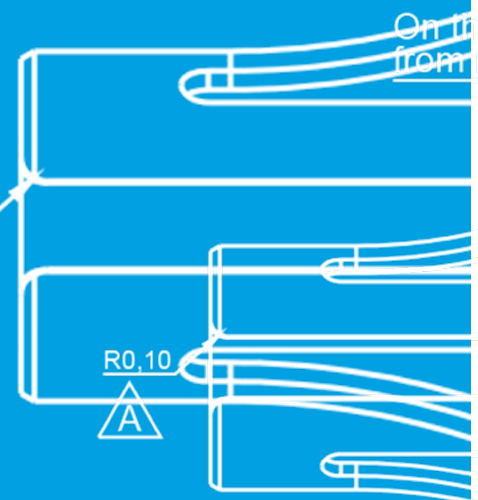
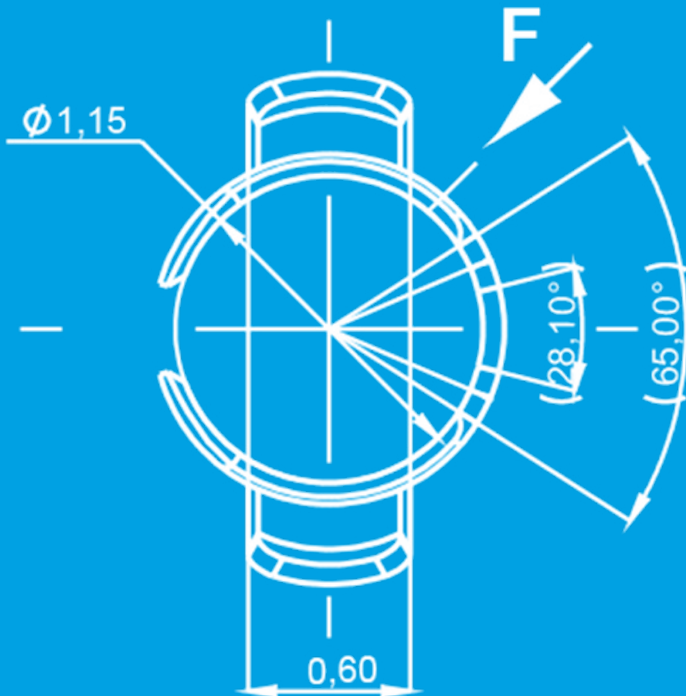

On this
from ree

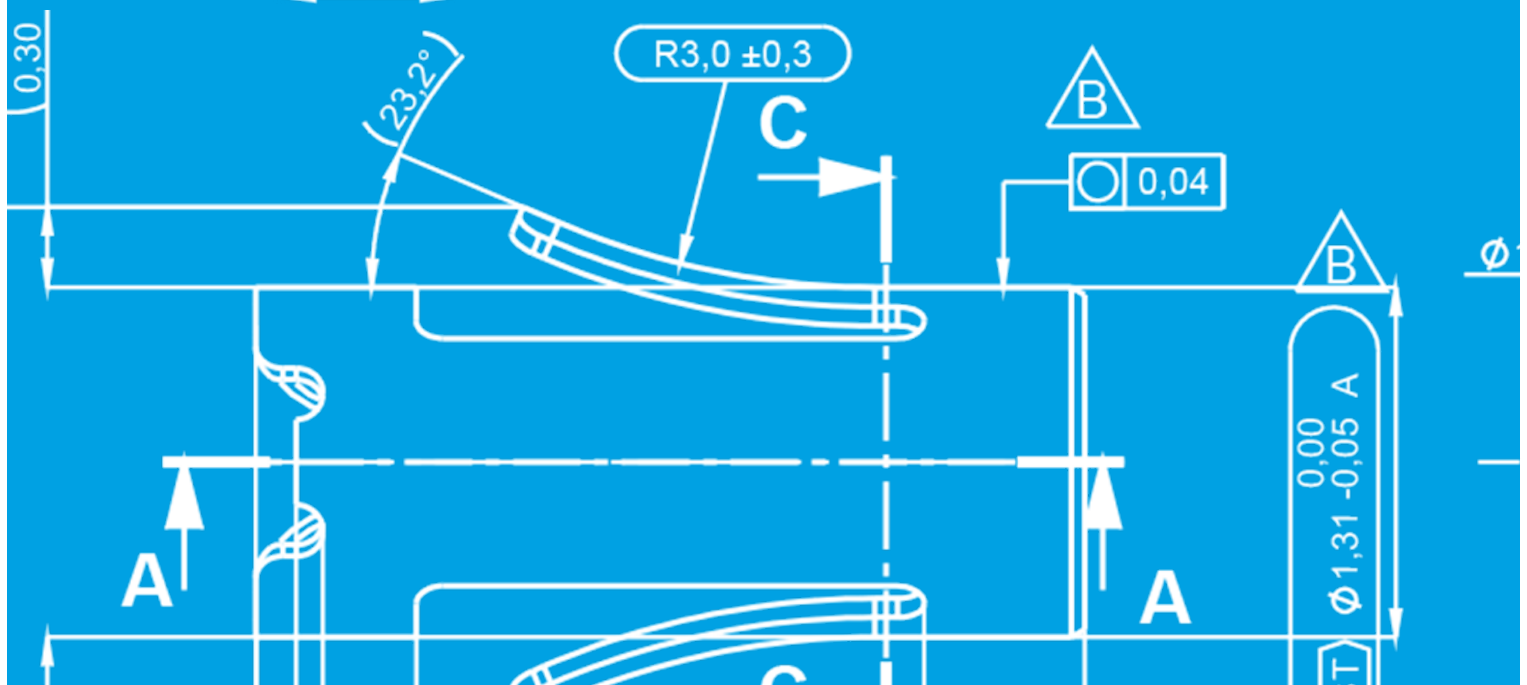

STRIPPING LENGTH
ABISOLIERLÄNGEN

The following table shows cable and wire stripping length as well as shielding length depending on connector type.

Die nachfolgende Tabelle zeigt die verschiedenen Abisolierlängen der Kabel und Einzeladern sowie die Länge des Schirmgeflechts je nach Steckverbindertyp.

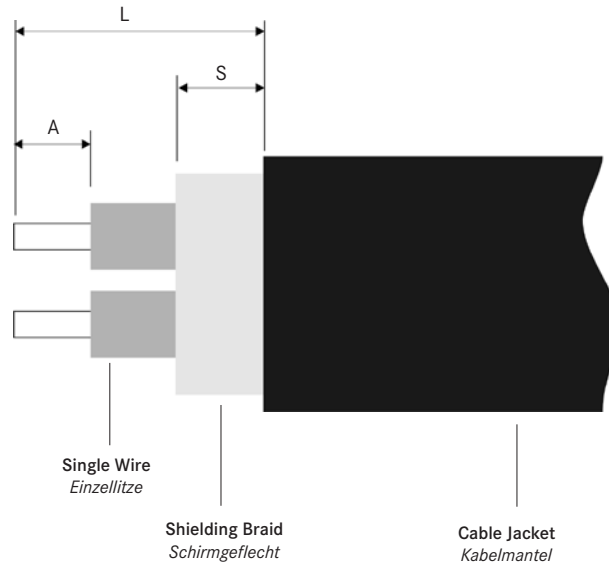

		Stripping Length (mm) Abisolierlängen (mm)					
Connector Type Steckertyp	Size Größe	Solder Type Lötanschluss			Crimp Type Crimpanschluss		
		L	A	S	L	A	S
PB	09*	11	2	5	12	4.5	5
SB	12**	12	2	6	12	4.5	6
WB							
PR	15***	15	2	8	15	4.5	8
SR							
WR	18****	20	2	8	20	4.5	8

A = Stripping length of single wire
A = Abisolierlänge der Einzellitze

L = Stripping length of the cable jacket
L = Abisolierlänge des Kabelmantels

S = Length of the shielding braid
S = Länge Schirmgeflecht

* Corresponding to Size 0 for Lemo or Odu / Korrespondierend zu Größe 0 von Lemo oder Odu
 ** Corresponding to Size 1 for Lemo or Odu / Korrespondierend zu Größe 1 von Lemo oder Odu
 *** Corresponding to Size 2 for Lemo or Odu / Korrespondierend zu Größe 2 von Lemo oder Odu
 **** Corresponding to Size 3 for Lemo or Odu / Korrespondierend zu Größe 3 von Lemo oder Odu

PANEL CUT DIMENSIONS
ABMESSUNGEN FÜR DEN GEHÄUSEAUSSCHNITT

Depending on the selected socket and accessory the dimensions for the panel cut are as follows (see below).

Abhängig von der gewählten Buchse und dem Zubehör können die Abmessungen des Gehäuseausschnitts der Tabelle unten entnommen werden.

PC1	For wall mounted sockets (WA, WB, WC, WR, WD) (see page 16 / 17) Für Gerätedosen (WA, WB, WC, WR, WD) (siehe Seite 16/17)	Size Größe	Dimensions (mm) Abmessungen (mm)		
			D2	A1	
PC2	<p>Diagram showing dimensions for PC1 and PC2: $\varnothing D2^{+0.1}_0$ $A1^{+0.1}_0$</p>	09*	9.1	8.3	
		12**	12.1	10.6	
		15***	15.1	13.6	
		18***	18.1	16.6	
		09*	10.9	10.0	
		12**	13.9	12.3	
		15***	17.9	16.3	
		18***	21.9	20.3	
PC3	For wall mounted sockets (WA, WB, WC, WR, WD) with insulating colour coding washer IW (see page 40) Für Gerätedosen (WA, WB, WC, WR, WD) mit isolierendem Farbcodiererring (IW) (siehe Seite 40)	Size Größe	Dimensions (mm) Abmessungen (mm)		
			D2	A1	
			09*	9.1	-
			12**	11.1	-
			15***	14.1	-
18****	-	-			

Use the following tightening torques to fix the wall mounted sockets:
Verwenden Sie die folgenden Anzugsmomente, um die Gerätdosen zu fixieren:

Size Größe	09	12	15	18
Nm Nm	2.5	4.5	6.0	9.0

* Corresponding to Size 0 for Lemo or Odu / Korrespondierend zu Größe 0 von Lemo oder Odu
 ** Corresponding to Size 1 for Lemo or Odu / Korrespondierend zu Größe 1 von Lemo oder Odu
 *** Corresponding to Size 2 for Lemo or Odu / Korrespondierend zu Größe 2 von Lemo oder Odu
 **** Corresponding to Size 3 for Lemo or Odu / Korrespondierend zu Größe 3 von Lemo oder Odu

ASSEMBLY INSTRUCTIONS
MONTAGEANLEITUNG

To ensure proper functionality the connector has to be assembled correctly. A detailed instruction is shown below.

Um die ordnungsgemäße Funktionalität des Steckverbinders sicherzustellen, muss dieser korrekt konfektioniert werden. Nachfolgend finden Sie eine detaillierte Montageanleitung.

Cable Plug and Cable Sockets

Kabelbuchse und Kabelstecker

Step 1

Stripping cable jacket

- Thread collet and back nut on cable.
- Stripping of single wire according to page 46.
- For best soldering results, the strands should be tinned.

Schritt 1

Kabelmantel abisolieren

- *Ziehen Sie die Spannzange und die Spannmutter auf das Kabel.*
- *Abisolieren der Litzen gemäß Seite 46.*
- *Für ein gutes Lötresultat sollten die Litzen verzinkt werden.*

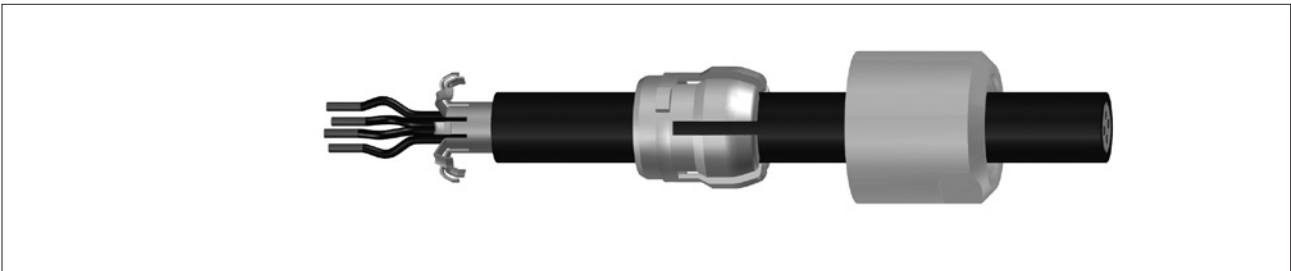

Step 2

Solder contacts to single wire.

Schritt 2

Löten Sie die Litzen an die Kontakte.

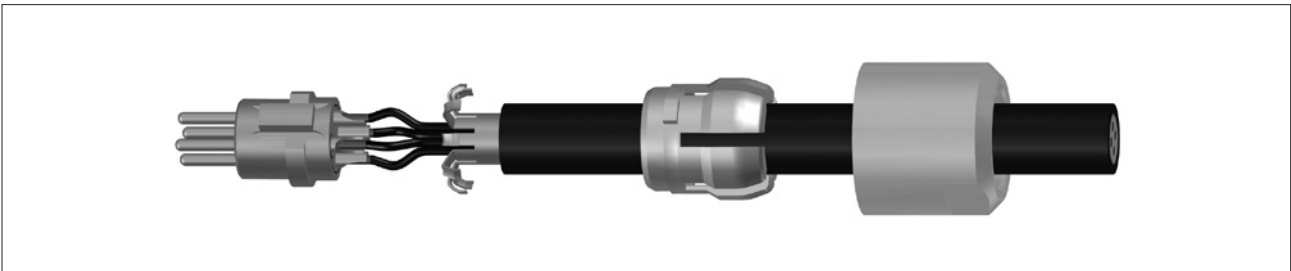

Step 3

Place half shells around the insulator.

Make sure the shielding of the cable is outside the half shells.

Schritt 3

Platzieren Sie die Halbschalen um den Isolierkörper.

Stellen Sie sicher, dass sich die Abschirmung des Kabels außerhalb der Halbschalen befindet.

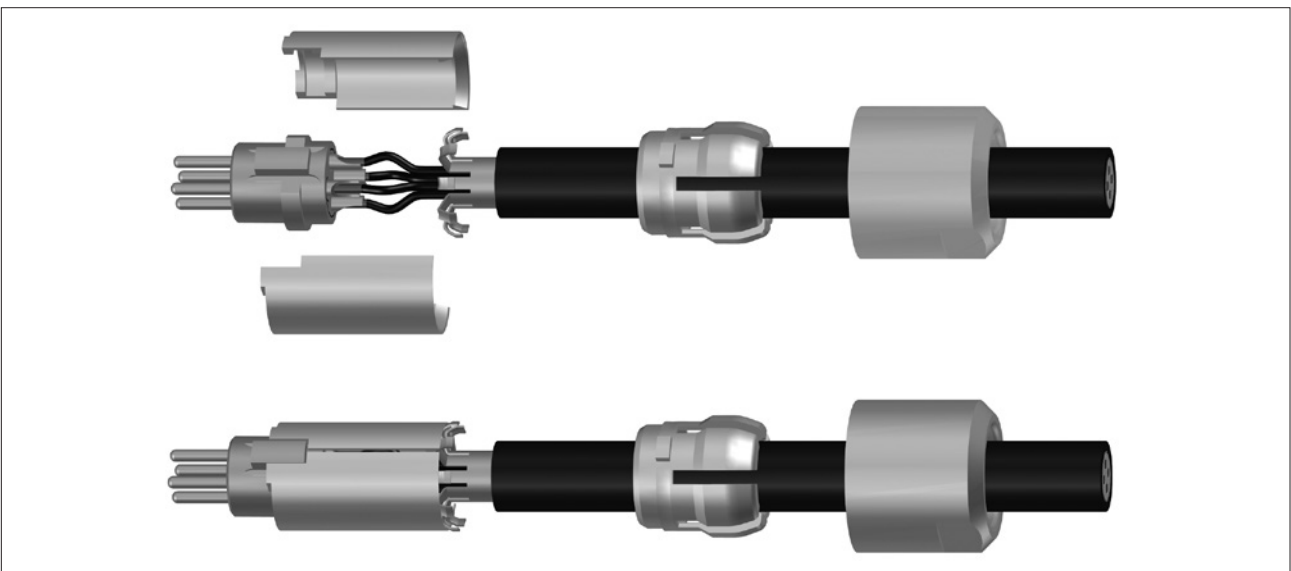

ASSEMBLY INSTRUCTIONS
MONTAGEANLEITUNG

Step 4

Push collet forward and clamp shielding between collet and half shells.

Schritt 4

Schieben Sie die Spannzange nach vorne und klemmen Sie die Abschirmung zwischen die Spannzange und die Halbschalen.

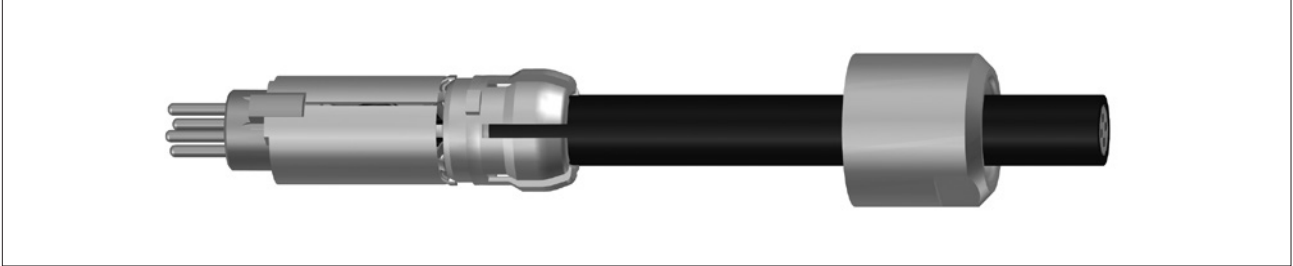

Step 5

Insert insulator with half shells and collet in the housing. Make sure that the nose of the of the collet (3) is aligned with the colour marking (1) and the groove at the thread (2) of the enclosure.

Schritt 5

Schieben Sie den Isolator mit den Halbschalen und der Spannzange in das Gehäuse. Vergewissern Sie sich, dass die Nase der Spannzange (3) sich in einer Linie mit der Farbmarkierung (1) und der Nut am Gewinde des Gehäuses (2) befindet.

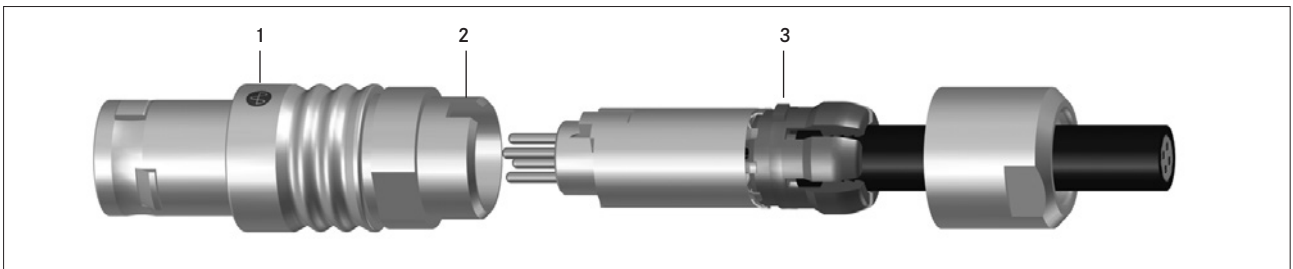

Step 6

Push the back nut forward and use spanner to close the connector. Use the following tightening torques to fix the back nut:

Schritt 6

Drücken Sie die Spannmutter nach vorne und nutzen Sie einen Gabelschlüssel, um den Steckverbinder zu schließen. Verwenden Sie die folgenden Anzugsmomente, um die Spannmutter zu fixieren:

Size Größe	09	12	15	18
Nm Nm	0.6	1.0	2.0	4.0

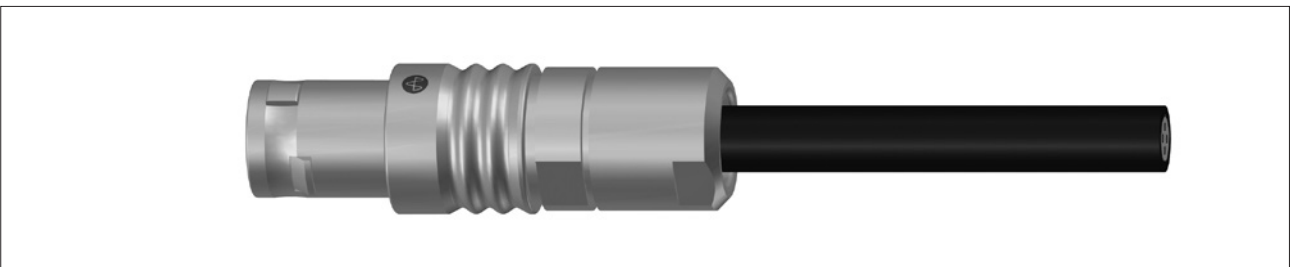

MATERIAL
MATERIAL

The following table shows all materials used and their surface finishing.

Nachfolgende Tabelle zeigt alle verwendeten Materialien und ihre jeweilige Oberflächenbeschaffenheit.

Part <i>Teil</i>	Material <i>Material</i>	Finish <i>Oberfläche</i>			
		Ni	Cr	Au	Standard
Enclosures, Back Nuts <i>Gehäuse, Spannmutter</i>	CuZn39Pb3	5-12µm	0.3-0.8µm	-	AMS 2460
Enclosures, Back Nuts (Black Chrome) <i>Gehäuse, Spannmutter (Schwarzchrom)</i>	CuZn39Pb3	5-12µm	1.0-3.0µm	-	AMS 2460
Collet, Half Shells <i>Spannzangen, Halbschalen</i>	CuZn39Pb3	6-10µm	-	-	AMS-QQ-N-290B
Insulator <i>Isolierkörper</i>	PEEK	-	-	-	-
Solder Contacts <i>Lötkontakte</i>	CuZn38Pb2	1.75-3.5µm	-	0.75µm	ISO 27874
Crimp Contacts <i>Crimpkontakte</i>	CuZn38Pb2	1.75-3µm	-	0.75µm	ISO 27874
Clip for Crimp Contacts <i>Clip für Crimpkontakte</i>	X10CrNi18-8	-	-	-	-

CONTACT RESISTANCE
ÜBERGANGSWIDERSTAND

The following table shows the maximum contact resistance after 5,000 mating cycles.

Nachfolgende Tabelle zeigt die maximalen Übergangswiderstände nach 5.000 Steckzyklen.

Contact Diameter <i>Kontaktdurchmesser</i>	Contact Resistance (mΩ) <i>Übergangswiderstand (mΩ)</i>
0.5	C < 9.5
0.7	E < 6.5
0.9	G < 5.0
1.3	K < 4.0
1.6	N < 4.0
2.0	R < 4.0
3.0	T < 4.0

IP CLASSIFICATION
IP-SCHUTZKLASSE

The IEC 60 529 standard classifies the IP Code (Ingress Protection) and rates the degree of protection provided against the intrusion of solid objects, dust and water in mechanical casings and with electrical enclosures.

Die Norm IEC 60 529 klassifiziert die IP Codierung (Schutzart) und stuft den Schutzgrad ein gegen Eindringen von Gegenständen, Staub und Wasser in ein Gehäuse, das unter Spannung stehende Bauteile enthält.

IP#	Protection against Accidental Contact <i>Schutz gegen unbeabsichtigte Berührung</i>		
IP0*	-	No protection	Kein Schutz
IP1*	>50 mm	Back of hand	Handrücken
IP2*	>12.5 mm	Fingers or similar objects	Finger oder ähnliches
IP3*	>2.5 mm	Tools, thick wires, etc.	Werkzeuge, dicke Drähte, etc.
IP4*	>1 mm	Wires, screws, etc.	Draht, Schrauben, etc.
IP5*	Dust protected	Ingress of dust is not entirely prevented, complete protection against contact	Geschützt gegen Staub in schädlicher Menge, komplett geschützt gegen Berührung
IP6*	Dust tight	No ingress of dust; complete protection against contact	Staubdicht; Komplette geschützt gegen Berührung

IP#	Protection against Water <i>Schutz gegen Wasser</i>		
IP*0	-	No protection	Kein Schutz
IP*1	10 minutes 1 mm/min	Vertical dripping water	Senkrecht fallendes Tropfwasser
IP*2	10 minutes 3 mm/min	Dripping water when tilted up to 15°	Tropfendes Wasser auf geneigter Oberfläche von 15°
IP*3	5 minutes 0.7 litres/min Pressure 80 - 100kN/m ²	Vertical spraying water	Fallendes Sprühwasser bis 60° gegen die Senkrechte
IP*4	5 minutes 10 litres/min Pressure 80 - 100kN/m ²	Splashing water	Allseitiges Spritzwasser
IP*5	3 minutes 12.5 litres/min Pressure 30kN/m ² at 3m distance	Water jets from different directions	Strahlwasser (Düse) aus beliebigem Winkel
IP*6	3 minutes 100 litres/min Pressure 30kN/m ² at 3m distance	Powerful water jets	Starkes Strahlwasser
IP*7	30 minutes immersion at depth 1m	Immersion at depth 1m	Zeitweiliges Untertauchen, 1m Tiefe
IP*8	Continuous depth and duration defined by manufacturer	Immersion beyond > 1m depth or > 30 minutes	Dauerhaftes Untertauchen, > 1m Tiefe oder > 30 Minuten
IP*9k ¹⁾		High pressure water jets	Hochdruck-/Dampfstrahlwasser

¹⁾ IP*9k is not a part of IEC 60 529, it is a part of DIN 40 050-9
IP*9k ist nicht Teil der IEC 60 529, sondern ist definiert in DIN 40 050-9

QUALIFICATION TESTS
QUALIFIKATIONSPRÜFUNGEN

The connectors have passed extensive qualification tests to ensure reliability and stable quality. The following table shows all standards used for testing. Yamaichi Electronics has its own test laboratories to perform in-house testing.

Die Steckverbinder wurden umfangreichen Qualifikationsprüfungen unterzogen, um ihre Zuverlässigkeit und eine stabile Qualität zu gewährleisten. Die nachfolgende Tabelle zeigt die Standards, die für die Testverfahren verwendet wurden. Yamaichi Electronics hat eigene Testlabore, um die Prüfungen durchzuführen.

Test / Prüfung	Standard / Standard	Conditions / Konditionen
High Temperature <i>Hohe Temperatur</i>	MIL-STD 810F, Method 501.4	170 hours @ 120 °C
Low Temperature <i>Niedrige Temperatur</i>	MIL-STD-810F, Method 502.4	72 hours @ -40 °C
Temperature Shock <i>Temperaturschock</i>	MIL-STD-810F, Method 503.4	Upper temperature: 120 °C 30 mins. @ 200 cycles Lower temperature: -40 °C 30 mins. @ 200 cycles
Humidity <i>Feuchte Wärme</i>	MIL-STD-810F, Method 507.4	5 cycles
Salt Fog <i>Salzsprühnebel</i>	DIN EN 60512-11-6	168 hours
Mechanical shock <i>Mechanischer Schock</i>	DIN EN 60512-6-3	50g, 6 ms, half-sine
Vibration <i>Vibration</i>	DIN EN 60512-6-4	10-2000 Hz, 20g at 36 cycles
Water Tightness <i>Wasserdichtigkeit</i>	According IEC 60529	B-Series = IP50
Mating cycles <i>Steckzyklen</i>	DIN EN 60512-9-1	5,000 cycles
Extraction Force (Cable) <i>Auszugskraft (Kabel)</i>	DIN EN 60512-13-2	Force depends on size
Connector Release Force <i>Entriegelungskraft</i>	DIN IEC 60512-15-6	Force depends on size
Contact Resistance <i>Übergangswiderstand</i>	DIN IEC 60512-2-1	Depends on contact size
Contact Retention Force <i>Kontakthaltekraft</i>	DIN IEC 60512-8 test 15a	Force depends on contact diameter

MATEABILITY TO LEMO AND ODU
STECKBARKEIT ZU LEMO UND ODU

The B Series connectors can be mated with Lemo® B Series and ODU® L Series. The S series connectors can be mated with Lemo® S Series. There is no agreement or cooperation with either company. Mateability with specific types can be tested and confirmed upon request.

Die Steckverbinder der B Serie sind zu den Steckverbindern der Lemo® B Serie und ODU® L Serie steckbar. Die S Serie ist zu den Steckverbindern der Lemo® S Serie steckbar. Es existiert keine Vereinbarung mit einer der beiden oben genannten Firmen. Auf Anfrage kann die Steckbarkeit bestimmter Typen getestet und bestätigt werden.

CONVERSION TABLE AWG TO mm²
UMRECHNUNGSTABELLE AWG IN mm²

American Wire Gauge (AWG) is an American standard measure for copper wires. The AWG wire determines thickness of the wire and the attenuation allowed. A lower AWG value represents a thicker wire. Solid conductors have a diameter larger than stranded conductors with the same AWG value. Thus the resistance values are the same.

American Wire Gauge (AWG) ist ein amerikanisches Eichmaß für Kupferdrähte. Der AWG legt die Drahtstärke und die zulässige Dämpfung fest, wobei ein niedrigerer AWG-Wert einen dickeren Draht repräsentiert. Eindrätige Leiter haben bei gleichem AWG-Wert einen größeren Durchmesser als Litzen, also mehrdrätige Leiter. Dennoch sind die Widerstandswerte identisch.

	AWG Construction <i>AWG-Aufbau</i>	Conductor Cross Section <i>Leiterquerschnitt</i>	Conductor Outer Diameter <i>Leiter Außen-durchmesser</i>
AWG	n/AWG	mm ²	mm
36	1/36	0.013	0.127
36	7/44	0.014	0.152
34	1/34	0.020	0.160
34	7/42	0.022	0.192
32	1/32	0.032	0.203
32	7/40	0.034	0.203
32	19/44	0.037	0.229
30	1/30	0.051	0.254
30	7/38	0.057	0.305
30	19/42	0.061	0.305
28	1/28	0.080	0.330
28	7/36	0.087	0.381
28	19/40	0.091	0.406
27	7/35	0.111	0.457
26	1/26	0.128	0.409
26	10/36	0.127	0.533
26	19/38	0.155	0.508
26	7/34	0.141	0.483
24	1/24	0.205	0.511
24	7/32	0.227	0.610
24	10/34	0.201	0.582
24	19/36	0.241	0.610
24	41/40	0.196	0.582
22	1/22	0.324	0.643
22	7/30	0.355	0.762
22	19/34	0.382	0.787
22	26/36	0.330	0.762

	AWG Construction <i>AWG-Aufbau</i>	Conductor Cross Section <i>Leiterquerschnitt</i>	Conductor Outer Diameter <i>Leiter Außen-durchmesser</i>
AWG	n/AWG	mm ²	mm
20	1/20	0.519	0.813
20	7/28	0.562	0.965
20	10/30	0.507	0.889
20	19/32	0.615	0.940
20	26/34	0.523	0.914
20	41/36	0.520	0.914
18	1/18	0.823	1.020
18	7/26	0.897	1.219
18	16/30	0.811	1.194
18	19/30	0.963	1.245
18	41/34	0.824	1.194
18	65/36	0.823	1.194
16	1/16	1.310	1.290
16	7/24	1.440	1.524
16	65/34	1.310	1.499
16	26/30	1.317	1.499
16	19/29	1.229	1.473
16	105/36	1.330	1.499
14	1/14	2.080	1.630
14	7/22	2.238	1.854
14	19/27	1.945	1.854
14	41/30	2.078	1.854
14	105/34	2.111	1.854
12	1/12	3.31	2.05
12	7/20	3.63	2.438
12	19/25	3.09	2.369
12	65/30	3.292	2.413
12	165/34	3.316	2.413

PRODUCT SAFETY NOTICE
HINWEISE ZUR PRODUKTSICHERHEIT

PLEASE READ THE FOLLOWING INSTRUCTIONS CAREFULLY AND CONSULT ALL RELEVANT NATIONAL AND INTERNATIONAL SAFETY REGULATIONS FOR YOUR APPLICATION. IMPROPER HANDLING, CABLE ASSEMBLY OR WRONG USE OF CONNECTORS CAN RESULT IN HAZARDOUS SITUATIONS.

BITTE LESEN SIE ALLE HINWEISE SORGFÄLTIG UND INFORMIEREN SIE SICH ÜBER ALLE FÜR IHREN EINSATZFALL EINSCHLÄGIGEN NATIONALEN UND INTERNATIONALEN SICHERHEITSVORSCHRIFTEN. FALSCHER HANDHABUNG, FALSCHER MONTAGE ODER FALSCHER VERWENDUNG VON STECKVERBINDERN KANN ZU GEFAHRENSITUATIONEN FÜHREN.

1. SHOCK AND FIRE HAZARD

Incorrect wiring, the use of damaged components, presence of foreign objects (such as metal debris), and/or residue (such as cleaning fluids), can result in short circuits, overheating and/or risk of electric shock. Mated components should never be disconnected while under load as this may result in an exposed electric arc and local overheating, resulting in possible damage to components.

2. HANDLING

Connectors and their components should be visually inspected for damage prior to installation and assembly. Suspect components should be rejected or returned to the factory for verification. Connector assembly and installation should only be carried out by properly trained personnel. Proper tools must be used during installation and/or assembly in order to obtain safe and reliable performance.

3. USE

Connectors with exposed contacts should never be under load (or on the current supply side of a circuit). Under load conditions voltages above 30V AC and 42V DC are considered hazardous and proper measures should be taken to eliminate all risk of transmission of such voltages to any exposed metal part of the connector.

4. TEST AND OPERATING VOLTAGES

The maximum admissible operating voltage depends upon the national or international standards in force for the application in question. Air and creepage distances impact the operating voltage; reference values are indicated in the catalogue however these may be influenced by PC board design and/or wiring harnesses. The test voltage indicated in the catalogue is 75% of the mean breakdown voltage; the test is applied @ 500V/s for 1 minute.

5. CE MARKING

CE Marking is applied to a complete product or device and implies that the device complies with one or several European safety directives.

CE Marking can not be applied to electromechanical components such as connectors.

6. PRODUCT IMPROVEMENTS

Yamaichi Electronics reserves the right to modify and improve our products or specifications without providing prior notification.

1. ELEKTRISCHE SCHLÄGE UND BRANDGEFAHR

Falsche Verkabelung, Verwendung schadhafter Teile, Fremdkörper (z. B. Metallteilchen) und/oder Reste (z. B. Reinigungsflüssigkeiten) können zu Kurzschluss, Überhitzung und/oder der Gefahr elektrischer Schläge führen. Zusammengesteckte Komponenten dürfen nie getrennt werden, während sie unter Strom stehen, denn dies kann zum Entstehen elektrischer Lichtbögen und lokalen Überhitzungen führen, wodurch diese oder andere Komponenten beschädigt werden können.

2. HANDHABUNG

Steckverbinder und ihre Einzelteile sollten vor Zusammenbau und Installation visuell auf Schäden kontrolliert werden. Verdächtige Komponenten sollten ausgesondert oder zur Prüfung ans Werk zurückgeschickt werden.

Zusammenbau und Installation von Steckverbindern sollte nur von ausgebildetem Fachpersonal durchgeführt werden. Beim Zusammenbau und/oder der Installation müssen geeignete Werkzeuge verwendet werden, um eine sichere und zuverlässige Funktion zu erreichen.

3. BENUTZUNG

Steckverbinder mit offenliegenden Kontakten sollten nie unter Strom stehen (oder sich auf der Stromversorgungsseite einer Schaltung befinden). Unter normalen Bedingungen gelten Spannungen oberhalb von 30VAC und 42VDC als gefährlich; es sollten geeignete Maßnahmen getroffen werden, um jedes Risiko des Übertragens einer solchen Spannung auf irgendein freiliegendes Metallteil des Steckverbinders zu verhindern.

4. PRÜF- UND BETRIEBSSPANNUNGEN

Die maximal zulässige Betriebsspannung hängt von den für den jeweiligen Einsatzfall einschlägigen nationalen und internationalen Vorschriften ab. Luft- und Kriechstrecken haben Einfluss auf die zulässige Betriebsspannung; Anhaltswerte sind im Katalog angegeben, doch können Einflüsse von Leiterplattenlayouts und/oder Kabelbäumen Abweichungen nötig machen.

Die im Katalog angegebene Prüfspannung beträgt 75 % der mittleren Durchschlagsspannung; sie wird mit 500V/s für eine Prüfdauer von 1min angelegt.

5. CE-KENNZEICHNUNG

Die CE-Kennzeichnung wird an kompletten Produkten oder Geräten angebracht; sie sagt aus, dass das Produkt einer oder mehreren Sicherheitsvorschriften der EU genügt.

Die CE-Kennzeichnung kann nicht an elektromechanischen Komponenten wie beispielsweise Steckverbindern angebracht werden.

6. PRODUKTVERBESSERUNGEN

Yamaichi Electronics behält sich das Recht vor, seine Produkte oder Spezifikationen ohne Ankündigung zu ändern.

OUR SERVICE
UNSER SERVICE

At the moment Yamaichi Electronics is the only supplier in the area of cable assemblies that offers connectors of its own connector series Y-Circ M (M12) and Y-Circ P (Push-Pull), RJ45 as well as USB connectors from a single source. The bundling of connector production and cable assembly at one production site guarantees short response times and a quick realisation of inquiries. Assemblies with bought-in components are also possible.

Yamaichi Electronics ist derzeit einziger Anbieter, der im Bereich Kabelkonfektionen eigene Steckverbinder der Serien Y-Circ M (M12) und Y-Circ P (Push-Pull), RJ45 sowie USB aus einer Hand anbieten kann. Diese Bündelung von Steckverbinder-Fertigung und Kabelkonfektionierung an einem Fertigungsstandort garantiert kurze Reaktionszeiten und eine schnelle Realisierung von Anfragen. Konfektionen mit Zukaufkomponenten sind ebenfalls möglich.

Step 1: Concept

Which connector system? Which cable? Which kind of housing? Such and many more questions as well as lots of hidden details come along with cable assemblies. With our long time experience we are able to support you individually with your specific needs.

Schritt 1: Konzept

Welcher Steckverbinder? Welches Kabel? Welche Art von Zubehör? Ist eine Umspritzung nötig? Diese und viele andere Fragen wie auch versteckte Detailprobleme treten bei der Spezifizierung von Kabelkonfektionen typischerweise auf. Wir können sie aufgrund unserer jahrelangen Erfahrungen individuell beantworten.

Step 2: Detailing

Design concepts, feasibility studies, 3D drafts and FMEAs can be provided by our development departments in Munich and Tunisia for a quick turnaround.

Schritt 2: Detaillierung

In unseren Entwicklungsabteilungen in München und Tunesien können wir die Design-Konzepte, Machbarkeitsstudien, 3D-Entwürfe und FMEAs kurzfristig für Sie erstellen.

Step 3: Production

Our experienced and highly engaged operators on the semi-automated production line together with a large machine park enable us to react fast and flexible to your demands. Moreover we are a partner in the UL-traceability program for wiring harnesses (ZPFW2) and processed wire (ZKLU/2/7/8).

Schritt 3: Produktion

Unsere erfahrenen und engagierten Mitarbeiter in den halbautomatischen Fertigungslinien sowie ein großer Maschinenpark ermöglichen es uns, schnell und flexibel auf Ihre Anforderungen zu reagieren. Ein zusätzliches Qualitätsmerkmal ist unsere Partnerschaft mit dem UL-Traceability Programm für Wiring Harnesses (ZPFW2) und Process Wire (ZKLU/2/7/8).

All cables and connectors can be equipped with overmolded parts and/or specially molded piece parts.

- Overmolding of strain relief
- Overmolding of cable glands

Sämtliche Kabel und Steckverbinder lassen sich mit Kunststoff umspritzen bzw. mit Kunststoffspritzgussteilen ausstatten.

- Anspritzen von Zugentlastungen
- Anspritzen von Kabeltüllen

Step 4: Test

Our test equipment is comparable with a certification company's equipment. We are able to simulate even the toughest industrial environments and we can take a „look inside“ the tested parts without destruction. Together with 100% testing this ensures constant quality.

Schritt 5: Test

Unsere Testlaboreinrichtung ist mit der Ausrüstung eines Zertifizierungsunternehmens vergleichbar. Wir sind in der Lage, selbst härteste industrielle Umgebungen zu simulieren, und können zerstörungsfrei in die Teile „hineinsehen“. Flankiert von unseren 100% Tests ist somit gleichbleibende Qualität sichergestellt.



Download Now –
the new Cable Assemblies catalogue.
Jetzt zum downloaden –
der neue Cable Assemblies Prospekt.
www.yamaichi.de/downloads/product-catalogues



Or order the printed catalogue / Oder bestellen Sie den gedruckten Prospekt

PART NUMBER DEFINITION
DEFINITION DER TYPNUMMER

Any Y-Circ P connector can be combined as a cable assembly with Yamaichi own produced solutions and products from other suppliers. Through the broad range of available products we can guarantee cost efficient production of customized cable assemblies. For any questions please contact our sales force.

Jeder Y-Circ P Steckverbinder kann als Kabelkonfektion mit Yamaichi eigenen Lösungen und Produkten anderer Hersteller kombiniert werden. Aufgrund der breiten Palette an verfügbaren Produkten können wir eine kostengünstige Produktion von kundenspezifischen Kabelkonfektionen garantieren. Bei weiteren Fragen kontaktieren Sie bitte unsere Vertriebsmitarbeiter.

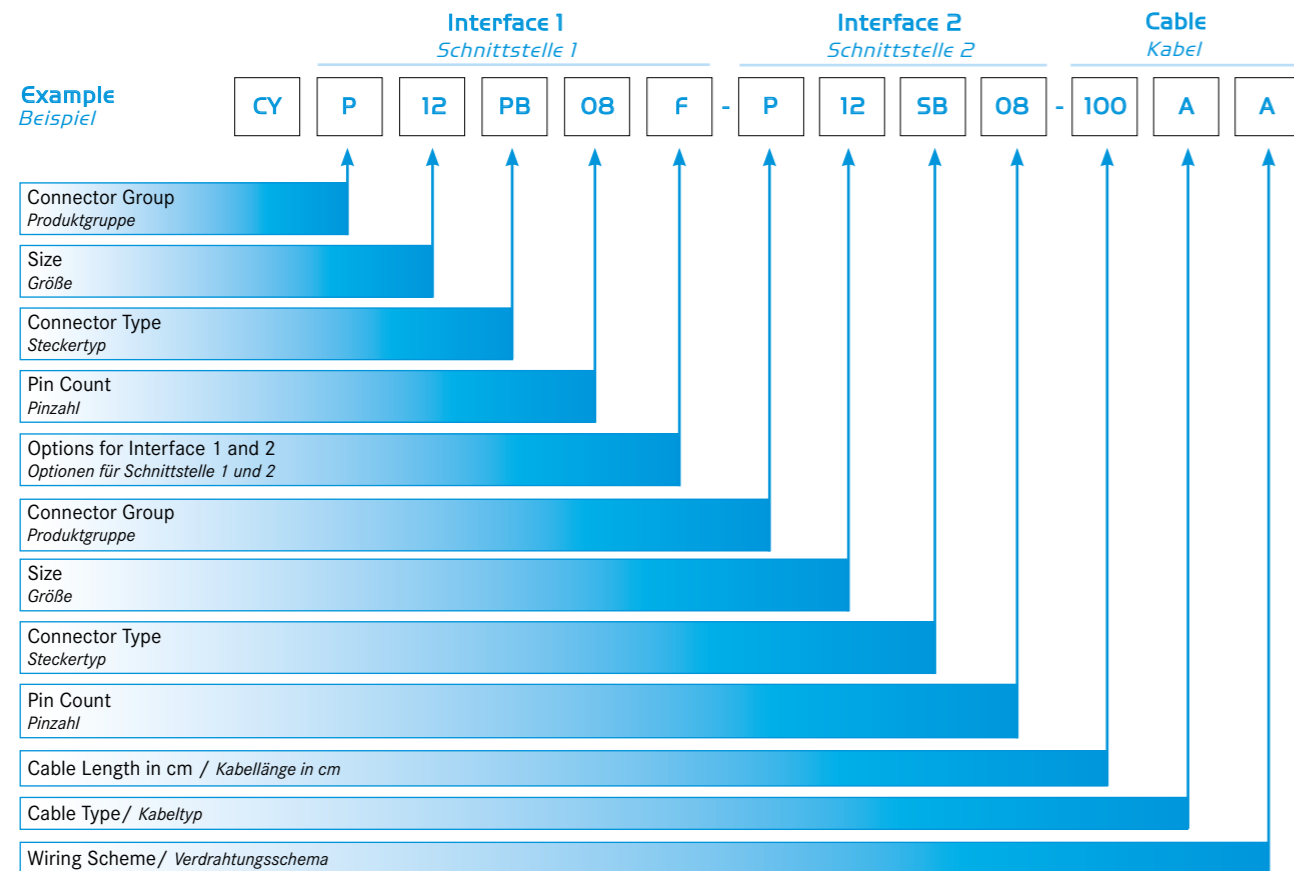

Connector Group Produktgruppe		Description Beschreibung
P		Y-Circ P Push-Pull connectors are usually used for applications which require fast and many connections and releases. <i>Push-Pull Steckverbinder werden in der Regel für Anwendungen verwendet, die ein häufiges und schnelles Stecken und Entriegeln erfordern.</i>
M		Y-Circ M Y-Circ M is a metric circular connector which offers a safe and cost efficient connection for many applications. <i>Der Y-Circ M ist ein metrischer Rundsteckverbinder, der eine sichere und kostengünstige Verbindung für viele Anwendungen bietet.</i>
C		Y-Con The Y-Con series offers standard and industrial connectors for RJ45 and USB in many variations. It is a modular, flexible and extendable product line. <i>Die Y-Con Serie bietet RJ45 und USB Steckverbinder für Standard- und Industrieanwendungen. Die Produktlinie ist modular, flexibel und erweiterbar.</i>
O		Other Connectors Based on customer requests we are also offering other connectors which are purchased, assembled, tested and delivered from our factory. <i>Auf Kundenwunsch bieten wir auch Kabelkonfektion mit anderen verfügbaren Steckverbindern an. Einkauf, Assemblierung, Test und Auslieferung werden von unserem eigenen Werk übernommen.</i>

CIRCULAR PUSH-PULL CONNECTORS

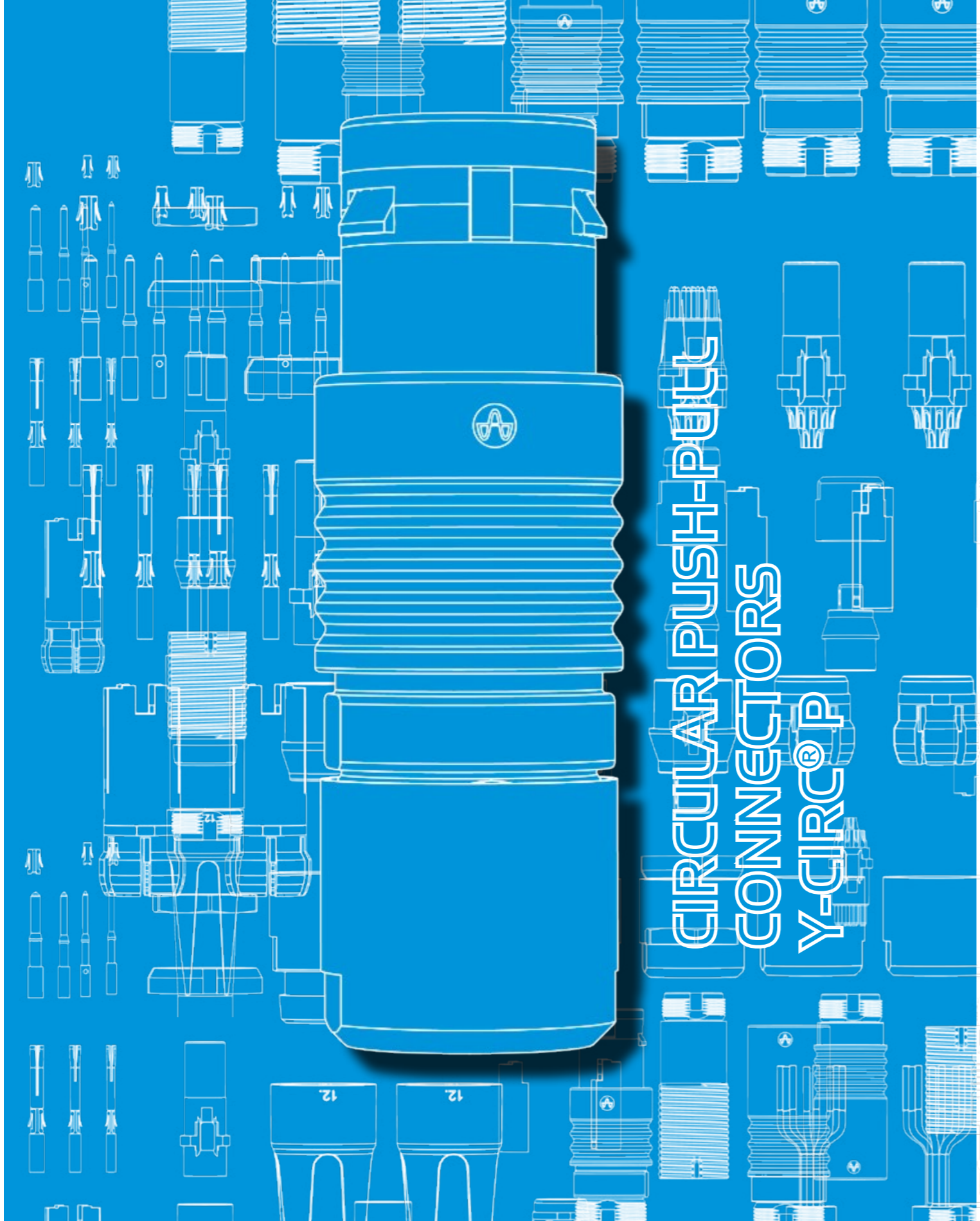

CIRCULAR PUSH-PULL CONNECTORS



SPEED SELECTION TABLE / SCHNELL AUSWAHL

MAX. CURRENT RATING – MAX. BEMESSUNGSSTROM

Pin Count/ Polzahl	Max. Current Rating [A] / Nennstrom [A]							
	Size / Größe							
	S-Series / S-Serie				B/T-Series / B/T-Serie			
	09	12	15	18	09	12	15	18
02	10.0	15.0	20.0	23.0	4.5 to 10.0	4.5 to 15.0	12.0 to 25.0	36.0
03	7.0	10.0	15.0	20.0	4.5 to 8.0	4.5 to 12.0	12.0 to 17.0	25.0
04	7.0	10.0	15.0	18.0	4.5 to 7.0	4.5 to 10.0	12.0 to 15.0	19.0
05	-	-	15.0	-	4.5 to 6.5	4.5 to 9.0	12.0 to 14.0	19.0
02+03	-	-	10.0	-	-	-	-	-
06	2.5	7.0	13.0	14.0	2.5	4.5 to 7.0	12.0	17.0
07	-	-	-	12.0	2.0 to 2.5	2.0 to 7.0	11.0	15.0
03+04	-	-	12.0	-	-	-	-	-
08	-	-	9.0	10.0	-	2.0 to 6.0	6.0 to 10.0	13.0
09	-	-	-	-	1.5 to 2.0	-	-	-
10	-	-	7.0	9.0	-	1.5 to 2.5	6.0 to 8.0	12.0
12	-	-	-	8.0	-	-	6.0 to 7.0	9.0
13	-	-	-	8.0	-	-	-	-
14	-	-	-	7.0	-	2.0	6.0 to 6.5	8.0 to 9.0
16	-	-	-	7.0	-	1.5	6.0	8.0
18	-	-	-	6.0	-	-	5.5	7.0
19	-	-	-	-	-	-	5.0	-
20	-	-	-	-	-	-	-	6.0
22	-	-	-	-	-	-	-	5.5
24	-	-	-	-	-	-	-	4.0
26	-	-	-	-	-	-	2.0 to 2.0	4.0
30	-	-	-	-	-	-	-	3.5
32	-	-	-	-	-	-	1.5	-
E8	-	-	-	-	-	5.0	7.0	-

WIRE CROSS SECTION – ADERQUERSCHNITT

Series/ Contact type Serie/ Kontakttyp	Size Größe	Max. Wire Cross Section [mm] / Max. Aderquerschnitt [mm]																									
		Pin Count / Polzahl																									
		02	03	04	05	02+03	06	07	03+04	08	09	10	12	13	14	16	18	19	20	22	24	26	30	32	E8		
S Solder	09	0.34	0.34	0.34	-	-	-	-	-	-	-	-	-	-	-	-	-	-	-	-	-	-	-	-	-		
	12	0.5	0.34	0.34	-	0.34	0.34	-	-	-	-	-	-	-	-	-	-	-	-	-	-	-	-	-	-		
	15	1	0.5	0.5	0.5	-	0.5	-	0.5	0.34	-	0.34	-	-	-	-	-	-	-	-	-	-	-	-	-		
B/T Crimp	09	0.5	0.5	0.34	0.34	-	-	-	-	-	-	-	-	-	-	-	-	-	-	-	-	-	-	-	-		
	12	1	1	0.5	0.5	-	0.34	0.34	-	0.34	-	-	-	-	-	-	-	-	-	-	-	-	-	-	-		
	15	2.5	1.5	1	1	-	1	1	-	0.5	-	0.5	0.34	-	0.34	0.34	0.34	0.34	-	-	-	-	-	-	0.34		
B/T Solder	09	0.34	0.34	0.34	0.34	-	0.09	0.09	-	-	0.09	-	-	-	-	-	-	-	-	-	-	-	-	-	-		
	12	0.5	0.5	0.34	0.34	-	0.34	0.34	-	0.34	-	0.09	-	-	0.09	-	-	-	-	-	-	-	-	-	0.09		
	15	1.5	1	0.5	0.5	-	0.5	0.5	-	0.34	-	0.34	0.34	-	0.34	0.34	0.34	0.34	-	-	-	0.09	-	-	0.34		
	18	4	1.5	1.5	1	-	1	1	-	0.5	-	0.5	0.34	-	0.34	0.34	0.34	-	0.34	0.34	0.34	0.34	0.34	0.34	-		

CABLE DIAMETER Ø mm KABEL DURCHMESSER Ø mm

Series Serie	Size Größe	Bentrelief Backnut		Standard Backnut	
		Min. Ø	Max. Ø	Min. Ø	Max. Ø
B/S	09	2.5	5.3	1	5.6
	12	2.5	7.1	2	7.6
	15	3	10.1	2	10.1
	18	4	12.1	4	12.1
T	09	2.5	5.1	2.5	5.1
	12	2.5	6.6	2.5	6.6

AWG TO mm² CONVERSION AWG IN mm² UMRECHNUNG

AWG	Metric [mm²]
AWG 12	4.00
AWG 14	2.50
AWG 16	1.50
AWG 18	1.00
AWG 20	0.50
AWG 22	0.34
AWG 24	0.25
AWG 26	0.15
AWG 28	0.09
AWG 32	0.04

MAX. CURRENT FOR CONDUCTORS* MAX. BEMESSUNGSSTROM FÜR LEITER*

Nominal cross section [mm²] Aderquerschnitt [mm²]	Max. Current rating for multi conductor cables* Max. Strombelastbarkeit für Mehrdrähte Leitungen*
4.00	34A
2.50	26A
1.50	18A
1.00	15A
0.50	9A
0.34	6A
0.25	4A
0.15	2A
0.09	1A

* @30°C Ambient temperature (according DIN VDE 0100-part 430 and 0298-part 4)
* @30°C Umgebungsstemperatur (nach DIN VDE 0100-teil 430 and 0298-teil 4)



CIRCULAR PUSH-PULL CONNECTORS Y-CIRC® P

Version March 2019

TECHNICAL DATA ARE SUBJECT TO ALTERATION WITHOUT PRIOR NOTICE

YAMAICHI ELECTRONICS

Deutschland GmbH
Concor Park
Bahnhofstraße 20
85609 Aschheim-Dornach
Germany

Phone +49 (0)89 45109-0
Fax +49 (0)89 45109-110
E-Mail sales@yamaichi.de
Web www.yamaichi.de

YAMAICHI ELECTRONICS

Italia s.r.l.
Centro Direzionale Colleoni
Via Colleoni, 1
Palazzo Taurus Ing. 1
20864 Agrate Brianza (MB)
Italy

Phone +39 039 6881-185
Fax +39 039 6892-150
E-Mail sales@yamaichi.it
Web www.yamaichi.it

YAMAICHI ELECTRONICS

GB Ltd.
6 The Clockhouse
Stratton Park
Micheldever
Hampshire SO21 3DP
Great Britain

Phone +44 (0)7808 493377
Fax +44 (0)1962 774902
E-Mail sales@yamaichi.co.uk
Web www.yamaichi.co.uk